

DÜNYA BARİSTA ŞAMPİYONASI

Resmi Kurallar ve Düzenlemeler



**WORLD
BARİSTA
CHAMPIONSHIP™**



1. Katılım Koşulları

1.1. Organizasyon

Dünya Barista Şampiyonası (WBC), World Coffee Events, LTD'nin (WCE) bir programıdır. WCE, Specialty Coffee Association'ın (SCA) tamamına sahip olduğu bir yan kuruluşudur.

1.2. Haklar

Bu Resmi Kurallar ve Düzenlemeler, yarışmanın formatı da dahil olmak üzere Dünya Barista Şampiyonası ile ilgili tüm fikri mülkiyet, World Coffee Events, LTD'ye aittir. Bu belgenin hiçbir bölümü, World Coffee Events, LTD'nin açık izni olmadan kullanılamaz veya çoğaltılamaz.

1.3. Katılım Koşulları

1.3.1. Yarışma Kurulu Yeterlikleri

Dünya Barista Şampiyonası (WBC), WCE tarafından onaylı Yarışma Kurulu Şampiyonlarına açık bir yarışmadır. Onaylı etkinlikler WCE Lisansına sahip Yarışma Kurulları tarafından düzenlenir. Her yarışma yılında, her WCE Lisansına sahip Yarışma Kurulundan 1 yarışmacı katılabilir. WCE Lisansına sahip Yarışma Kurulu olma hakkında daha fazla bilgi edinmek için lütfen burada bulunan Yarışma Kurulu Onay Kriterleri ve Şartlarını okuyunuz: worldcoffeeeevents.org/competition-bodies.

1.3.2. Ulusal Şampiyonlar ve Yedek Yarışmacılar

- Yarışma Kurulunun düzenlediği ulusal yarışmayı kazanan yarışmacı Ulusal Şampiyon olarak tanımlanır. Bu yarışmacı, o yılki Dünya Şampiyonasında yarışma veya adaylığı bir sonraki yıla erteleme hakkını kazanmıştır. Bir yarışmacı, ancak makul bir mazereti varsa adaylığı bir sonraki yıla erteleyebilir. (Ertelenen Adaylık (EA) Şartlarına şuradan ulaşabilirsiniz: <https://worldcoffeeeevents.org/deferred-candidacy-application-generalcontact-submission>).
- Bir Ulusal Şampiyonun adaylık erteleme başvurusu onaylanırsa, Ulusal Şampiyon unvanını korur ve ertesi yıl Dünya Şampiyonasında yarışabilir. Ulusal Şampiyon adaylığını erteledikten sonra, lisanslı Yarışma Kurulu, ulusal yarışmasından, ikinci bitirenden başlayarak, başarı sırasına göre sırayla alternatif bir yarışmacı belirleyebilir. Bu durumda Dünya Şampiyonasına giden yarışmacı Ulusal Yarışmacı unvanı ile anılacaktır. Ulusal Yarışmacılar Ertelenen Adaylık için uygun değildir ve Ulusal Şampiyon unvanı ile anılmaz. Bununla birlikte, tüm Ulusal Yarışmacılar, Dünya Kahve Şampiyonu unvanını almaya hak kazanmak da dahil olmak üzere, Dünya Kahve Şampiyonalarına katılarak kahve topluluklarını temsil etmeye hak kazanacaklardır.
- Bir Ulusal Yarışma Şampiyonu, erteleme için uygun değilse ve Dünya Şampiyonalarına gitmemeyi seçerse, Yarışma Kurulu yedek bir yarışmacı gönderebilir.



D. Ertelenen Adaylık başvuru sahipleri hariç, herhangi bir nedenle Dünya Şampiyonalarında yarışmayan tüm Ulusal Yarışma Şampiyonlarının netlik sağlamak açısından info@worldcoffeeeevents.org aracılığıyla WCE'ye bizzat bildirimde bulunmaları gerekmektedir. Ertelenen Adaylık başvuru sahipleri, herhangi bir ilgili ayrıntıyı paylaşmadan erteleme niyetlerini WCE'ye bildirebilir, çünkü bu, yedek bir Ulusal Yarışmacı katılımı için yeterli zamana sahip olmasını sağlamaya yardımcı olabilir, ancak bu şart değildir. Herhangi bir yedek yarışmacı talebi (Ulusal Yarışma Vekil Yarışmacı) info@worldcoffeeeevents.org üzerinden Ulusal Yarışma Kurulundan yazılı olarak alınmalı ve yarışmadan önce kurulun İdari Müdürü tarafından onaylanmalıdır.

1.3.3. Yaş Şartı

Yarışmacılar, World Coffee Events (WCE) onaylı herhangi bir etkinlikte yarıştıkları esnada en az 18 yaşında olmalıdır.

1.3.4. Uyrak

- A. Yarışmacılar, temsil ettikleri yerin geçerli bir pasaportuna veya 24 aylık ikamet, çalışma veya eğitim izinlerini belgeleyen evraka sahip olmalıdır ve bunun bir kısmı ulusal yarışmanın öncesindeki 12 ayı kapsamalıdır.
- B. Yarışmacılar, WCE Yarışma yılı başına sadece tek bir onaylı Ulusal Yarışma Kurulunu temsilen katılabilirler. Bir yarışma yılı, bir yarışmacının yarışmaya hak kazandığı bir etkinliğin olduğu Dünya Şampiyonalarına bağlıdır (Örneğin, yarışmacı 2020 Dünya Şampiyonasına gitmeye hak kazanabileceği herhangi bir Yarışma Kurulu etkinliğinde yarışıyor, kendisini 2020 Dünya Kahve Şampiyonasına götürebilecek herhangi bir etkinlikte yalnızca bu Yarışma Kurulu için yarışabilir).

1.3.5. Çoklu Pasaportlar

Birden fazla pasaportu olması durumunda, yarışmacı bir (1) Yarışma Kurulunu seçmeli ve ilgili onaylı ulusal şampiyona vesilesiyle Dünya Şampiyonasına gitmeye hak kazanmalıdır.

1.3.6. Giderler

Lisanslı Yarışma Kurulları, Ulusal Şampiyonlarının WBC'ye gitmek, WBC'den dönmek için gereken makul seyahat ve WBC esnasındaki konaklama masraflarını ödemekle yükümlüdür. Yukarıda açıkça listelenmeyen diğer tüm masraflar yarışmacının kendi sorumluluğundadır. WCE, hiçbir koşulda yarışmacıların harcamalarından sorumlu olmayacaktır.



1.4. Çıkar Çatışmaları

1.4.1. Hakemlik

- A. Yarışmacılar, o yılki WBC Yarışması sona ermeden önce, kendi ülkeleri de dahil olmak üzere herhangi bir ülkede onaylanmış herhangi bir WBC yarışmasında (Dünya Şampiyonası, Ulusal Yarışma, Bölgesel Yarışma) hakemlik yapamazlar. Hakemler, o yılki WBC Yarışması sona ermeden önce, kendi ülkeleri de dahil olmak üzere herhangi bir ülkede (Dünya Şampiyonası, Ulusal Yarışma, Bölgesel Yarışma) onaylanmış herhangi bir WBC yarışmasında yarışamazlar.
- B. WBC hakemleri, bir WBC etkinliğinde koçluk ve hakemliği birlikte yapamaz. Akredite bir hakem herhangi bir yarışmacıya herhangi bir sıfatla (birincil koç, destekleyici koç veya danışman olarak) koçluk yapmış veya geri bildirimde bulunmuşsa, bu çıkar çatışmasını etkinlik öncesinde ve kalibrasyon sırasında beyan etmelidir. Çıkar çatışmasının açıklanmaması yarışmacının diskalifiye edilmesine neden olabilir. Yarışma etkinliği başladıktan veya hakemler kalibrasyonlarına başladıktan sonra (hangisi daha önceyse), yarışma süresince hakemler ve yarışmacılar arasında hiçbir şekilde iletişim veya istişare yapılamaz. Etkinlik sırasında buna uyulmaması, yarışmacının diskalifiye edilmesine ve hakemin yarışmayı değerlendirmekten men edilmesine neden olacaktır.
- C. Yarışmacılar, Yarışma Kurulu Yarışmalarında hakemleri seçemez veya destekleyemez.
- D. Herhangi bir yıl içinde kendi Yarışma Kurulu yönetiminde yer alan koordinatörler veya bireyler yarışmacı olarak katılamazlar. Bir yılın, Yarışma Kurulunun etkinlikleri planlanmaya başladığı andan itibaren başladığı kabul edilir.

1.4.2. Kalibrasyon Baristaları

- A. Bu yarışma için hakem kalibrasyonuna kalibrasyon baristası olarak katılan yarışmacılar, yarışma yılı tamamlanana kadar onaylı bir etkinlikte yarışmaya uygun değildir. Bu, hem WCE Onaylı Yarışma Kurulu etkinlikleri hem de Dünya Şampiyonası için geçerlidir.
- B. Bir yarışmacı, aynı yarışma yılında o şampiyonada yarışmıyorsa o yarışmacının kalibrasyon baristası olmasına izin verilir. Ek olarak, bir yarışmacının, Yarışma Kurulu Yarışmalarında Dünya Şampiyonalarına katılmaya hak kazanamaması halinde, aynı yarışma yılındaki Dünya Şampiyonalarında kalibrasyon baristası olmasına izin verilir.
- C. Bir yarışma yılı, yarışmacının Yarışma Kurulu etkinliği vasıtasıyla yarışmaya hak kazandığı Dünya Şampiyonalarını ifade eder.

Doğru örnek: Bir yarışmacı, 2021 Dünya Şampiyonası için kalibrasyon baristası olarak görev aldı. 2022 Dünya Şampiyonasında yarışmaya hak kazanmasını sağlayacak olan Yarışma Kurulu etkinliklerinde yarışmasına izin verilir.



Yanlış örnek: Bir yarışmacı, 2021'de onaylanmış herhangi bir Yarışma Kurulu şampiyonasında (kendi ülkesinde olmasa dahi) kalibrasyon baristası olarak görev yaptı ve ardından 2021 Dünya Şampiyonasında aynı yarışmada yarışacak.

1.4.3. Diğer Çıkar Çatışmaları

WCE, olası çıkar çatışmalarının en kısa sürede, kesinlikle herhangi bir yarışmanın başlamasından önce yarışmacı, hakem ve/veya etkinlik organizatörü tarafından beyan edilmesini teşvik eder.

Olası bir çıkar çatışmasının onaylı bir etkinlikten önce bildirilmemesi, kişinin etkinliklerden diskalifiye edilmesine veya WCE'nin bu yönergelere uymayan etkinlik ve etkinliğin neticeleri için onayını kaldırmasına neden olabilir. Yukarıdaki politikanın açıklığa kavuşturulmasıyla veya çıkar çatışmalarıyla ilgili sorular info@worldcoffeeeevents.org adresine yönlendirilmelidir.

1.5. Kurallar ve Düzenlemelerin Uygulanması

WBC, yarışma boyunca bu Kurallar ve Düzenlemeleri kullanacaktır. Bir yarışmacı bu Kurallar ve Düzenlemelerden birini veya daha fazlasını ihlal ederse, Kuralların belirli bir uygulama veya netice belirtmediği durumlar dışında, yarışmadan otomatik olarak diskalifiye edilebilir. Bir hakem veya yarışma organizatörü bu Kurallardan bir veya daha fazlasının ihlaline neden olursa, yarışmacı "Dünya Barista Şampiyonasında İtirazlar" veya "Bir Yarışma Kurulu Etkinliğinde İtirazlar" bölümlerinde ayrıntılı olarak açıklanan işleyişe göre itirazda bulunabilir.

1.6. Sağlık ve Güvenlik Maddesi

Tüm Kurallar ve Düzenlemeler, mekanın yerel sağlık ve güvenlik gerekliliklerine veya yönergelerine bağlı olarak değiştirilebilir. WCE, Kurallar ve Düzenlemelerdeki değişiklikleri yarışmadan önce e-posta yoluyla paylaşacaktır. Bu değişiklikler tezgah boyutlarında veya düzenlerinde yapılan değişiklikleri; verilen fincanların veya bardakların malzemesini; yarışmacı hazırlık ve antrenman odalarındaki koç veya yardımcıları üzerindeki sınırlamaları; maske veya eldiven zorunluluklarını; sterilizasyon için program değişiklikleri vb. gibi konuları içerebilir, ancak sadece bunlarla sınırlı değildir.

1.7. Başvuru

1.7.1. Yarışmacı Kayıt Formu

Yarışmacılar, WBC Etkinliğinden en az 6 hafta önce worldbaristachampionship.org adresindeki WBC Yarışmacı Kayıt Formunu çevrimiçi olarak doldurmalıdır. Bu form, gerekli olan geçerli pasaportun veya kabul edilen diğer kimlik bilgilerinin taranmış bir kopyasının yüklenebileceği bir bölüm içerir ("Uyruk" bölümünde açıklandığı gibi). Onaylanan Ulusal Şampiyonlar gerekli tüm kayıt belgelerini verdikten sonra yaklaşık 2 hafta içinde e-posta ile teyit alacaktır.



1.7.2. Gecikmiş Ulusal Şampiyona Kaydı

WBC Etkinliği öncesi 6 haftadan daha yakın zamanda gerçekleştirilen yarışmalarda Ulusal Şampiyonlar, tüm kayıt belgelerini ulusal etkinliklerinden en fazla 5 gün sonra göndermelidir. Bu kriterlerin karşılanmaması, katılımın reddedilmesine neden olabilir.

1.7.3. Yarışmacı Soruları

Tüm yarışmacılar, mevcut WBC Kurallar ve Düzenlemelerini ve skor kağıtlarını eksiksiz olarak okumaktan ve anlamaktan kişisel olarak sorumludur. Tüm WBC belgeleri worldbaristachampionship.org adresinde mevcuttur. Yarışmacıların WBC'ye gelmeden önce soru sormaları teşvik edilmektedir. Herhangi bir yarışmacı, kural ve düzenlemelerden herhangi birinin amacı konusunda emin değilse, WBC düzenlenmeden önce info@worldcoffeeeevents.org adresinden iletişime geçerek Kurallar ve Düzenlemeler Komitesi ile bu durumu açıklığa kavuşturmak kendi sorumluluğundadır. Yarışmacılar, yarışma başlamadan önce düzenlenen resmi Yarışmacı Toplantısı sırasında soru sorma fırsatına da sahip olacaklardır.

1.7.4. Şartlar & Koşullar

Yarışmacılar ve Dünya Barista Şampiyonu, Dünya Barista Şampiyonası etkinliğinin görünür yüzleridir ve nitelikli kahve endüstrisinin rol modelleridir ve bu nedenle:

- A. Yarışmacı, World Coffee Events Ltd.'nin, paydaşlarının, mümessillerinin ve temsilcilerinin, herhangi bir profesyonel amaç için pazarlama promosyonu dahil ancak bunlarla sınırlı olmamak üzere, herhangi bir ücret ödemediği yarışmacının adını, resmini veya görselini herhangi bir formatta kullanmalarına izin vermek zorundadır.
- B. Yarışmacı, WBC web sitesinde bulunan Yarışmacı Davranış Kuralları belgesini okumak ve bunlara uymak zorundadır.
- C. [Yarışmacı, WBC web sitesinde bulunan Şampiyon Davranış Kuralları belgesini okumak ve bunlara uymak zorundadır.](#)

2. Yarışma

2.1. Özet

- A. WBC'de 3 tür değerlendirme hakemi vardır: Duyusal hakem, teknik hakem ve başhakem.
 - i. Dünya Barista Şampiyonası Birinci Turu 4 duyusal hakem, 1 teknik hakem ve 1 başhakem ile yürütülecektir. Sahnede skor vermeyen gölge hakemler de bulunabilir. Birinci Turda Wild Card (Joker Kartı) kazanan yarışmacıya Yarı Finallere yükselme hakkı veren, ayrı puanlanan Takım Barı etkinliğini de içerir.
 - ii. Dünya Barista Şampiyonasının Yarı Final ve Final Turları, 4 duyusal hakem ve 1 başhakem ile gerçekleştirilecektir. Sahnede skor vermeyen gölge hakemler de bulunabilir. Teknik hakemin bulunmaması durumunda, İstasyon Yönetimi ve



performans/yarışma süresinin sonunda temizliği başhakem değerlendirecektir.

- B. Yarışmacıların 15 dakikalık sürede toplamda 12 adet olacak şekilde 4 duyuşal hakemin her biri için 3 kategorideki her içecekten 1'er adet (espresso, sütlü içecek ve imza içecek) hazırlamaları gerekmektedir.
- C. İçecek kategorilerinin sunum sırasına yarışmacı karar verir; ancak, bir yarışmacının başka bir içecek kategorisi sunabilmesi için herhangi bir içecek kategorisi tamamlanmış olmalıdır (örneğin, 4 tek espressonun tümü servis edilip diğerine geçer), aksi takdirde diskalifiye edilecektir. Yarışmacı yarışma süresinde istediği zaman imza içecek bileşenlerinin hazırlanmasını ve servisini gerçekleştirebilir.
- D. Her kategoride (espresso, sütlü içecek ve imza içecek), hakemlere yapılacak içecek servisi herhangi bir kombinasyonda olabilir (örneğin, tek seferde birine, tek seferde ikisine veya aynı anda 4'üne birden). Yarışmacı tarafından aksi belirtilmedikçe, duyuşal hakemler içeceklerini servis edilir edilmez değerlendirmeye başlayacaklardır.
- E. Kategori içindeki 4 içecek aynı kahve kullanılarak hazırlanmalıdır; ancak, kategoriler arasında farklı kahve kullanılabilir. Her kategorideki 4 içecek aynı malzemeleri içermeli ve grup sıcaklığı da dahil olmak üzere birbirleriyle aynı tarifi takip etmelidir. Bir kategori içinde ilk olarak servis edilen içecekten kasıtlı olarak farklı hazırlanan ve servis edilen içecekler, Tat Deneyimi kategorisinden 0 alacaktır.
- F. Yarışmacılar, yarışma sırasında istedikleri sayıda içecek hazırlayabilirler; sadece duyuşal hakemlere sunulan içecekler değerlendirilecektir.
- G. Yiyecek servis edilebilir, ancak sunum sırasında tüketilmeyecektir.
- H. Başhakemlere servis yapılmaz. Tüketilebilen hiçbir şey (örneğin su, içecek vb.) başhakem tarafından tüketilmeyecek veya değerlendirilmeyecektir.
- İ. Tüm yarışmacılar Takım Barı servisine katılmalıdır. Takım Barı servisine katılmayan, servis başlangıcına 5 dakikadan fazla geç kalan veya vardiyasını tamamlamayan yarışmacılar Wild Card için hak kazanmayacaktır. Ayrıca, katılmayan ve vardiyalarını tamamlamayan yarışmacılar, kazanan takımı hesaplamak amacıyla sıralamalarında +1 olarak bir sıra geriye düşeceklerdir.

3. İçecek Tanımları

3.1. Espresso

- A. Espresso, öğütülmüş kahveden yapılan, çiftli portafiltrenin 1 tarafından kesintisiz olarak özütülerek akan 1 fl. oz. içecektir (30mL +/- 5mL).
- B. Kahve, Coffea cinsine ait bir bitkinin meyvesinin tohumlarının kavrulmuş hâlidir.



- C. Bu yarışmanın amaçları doğrultusunda, "yeşil kahve" aşamasına ulaştıktan sonra, yani Coffea cinsinin tohumları, hasat sonrası sürecin bir parçası olarak kurutulduktan ve tüm kabuk katmanlarından arındırıldıktan sonra kahveye herhangi bir katkı maddesi eklenemez. Bu, aromatik maddelere, tatlandırıcılara, parfümlere, sıvılara, tozlara vb. temas etmeyi içerir.
- D. Çekirdek kahve bir harman, tek bölge, tek ülke, tek çiftlik vb. menşeli olabilir.
- E. Tüm hakemlere eksiksiz bir espresso servis edilmelidir. Eğer içecek espresso tanımına uymuyorsa, tat ve/veya dokusal puanlar ortaya çıkan duyusal deneyimi yansıtacaktır. Espresso, çeşitli miktarlarda kahve ile hazırlanabilir.
- F. Espresso, demleme sıcaklığı 90,5-96 Santigrat derece (195-205 Fahrenheit) arasında ayarlanmış bir sponsor makinede yapılır. Bireysel grup başlıkları bu aralıkta farklı sıcaklıklara ayarlanabilir. Bununla birlikte, her içecek etabı kendi içinde sabit bir sıcaklıkta servis edilmelidir. Yarışma Kurullarının grup başlıklarında yalnızca bir sıcaklık kullanmaları gerekir.
- G. Espresso makinesi demleme basıncı 8,5 ile 9,5 bar arasında ayarlanacaktır.
- H. 2 çift espresso arasındaki akış süreleri 3,0 saniyelik bir fark içinde olmalıdır, aksi takdirde "Özütleme Süresi" için "hayır" verilecektir. 20-30 saniyelik bir özütleme süresi tavsiye edilir, ancak zorunlu değildir.
- İ. Espresso servis edildiğinde, yüzeyde herhangi bir kesinti olmaksızın krema mevcut olmalıdır.
- J. Espresso, hakemlerin doğru puanlama becerilerine herhangi bir işlevsel zarar vermeden gerektiği gibi içebilecekleri bir kaptan servis edilmelidir; bu, kabın çok sıcak olmasını, kabı güvenli bir şekilde tutamamayı ve kaptan içememeyi, hakemlerin espresso değerlendirme protokolünü doğru şekilde uygulayamamasını kapsamaktadır ancak bunlarla sınırlı değildir. Espresso hakemlere uygun bir kaşık, peçete ve aromalandırılmamış su ile servis edilmelidir. Fincan işlevsel değilse veya tüm uygun öğeler servis edilmezse yarışmacı "Detaylara Dikkat" bölümünde daha düşük bir puan alacaktır.
- K. Portafiltrelere öğütülmüş kahve ve sudan başka bir şey konulamaz, aksi takdirde espresso, espresso kategorisindeki teknik ve duyusal skor kağıtlarındaki tüm kısımlardan 0 puan alır.

3.2. Sütli İçecek

- A. Sütli içecek, 1 tek shot espresso ("Espresso" bölümündeki espresso tanımına göre) ve WBC tarafından sağlanan espresso makinesi ile buharla kıvam verilmiş sütün bir kombinasyonudur ve zengin, tatlı süt ile espresso arasında uyumlu bir denge oluşturmalıdır.
- B. Ticari olarak temin edilebilen tüm aromalandırılmamış sütler kullanılabilir. Sade (şekerli veya şekersiz) bitkisel sütler ve hayvansal sütler kullanılabilir. Anne sütü kabul edilmeyecektir aksi takdirde yarışmacı bu kategoride 0 puan alacaktır.

- C. Ticari olarak temin edilebilen stlerin birleřtirilmesine ve harmanlanmasına tm stlerin ticari olarak temin edilebilmesi ve gerekirse belirtildiđi řekilde hazırlanması kořuluyla izin verilir (rneđin, pakette belirtildiđi gibi hazırlanırsa ticari olarak temin edilebilen st tozları kullanılabilir). Stlerin birleřtirilmesinin dıřında, seđilen st trne bakılmaksızın ste herhangi bir ilave yapılamaz. Yarıřmacılar, damıtma srecinde hiđbir bileřen veya katkı maddesi kullanılmaması kořuluyla, piyasadaki mevcut stlerden (rneđin dondurarak damıtma yoluyla) st bileřenlerini ıkarabilir.
- D. Stl iecekler "latte art" ile veya ortasında daire řeklinde beyaz st deseni ile servis edilebilir. "Latte art" dıřavurumu, yarıřmacının seđtiđi herhangi bir řekilde olabilir.
- E. Stl iecekler, hakemlerin dođru puanlama becerilerine iřlevsel bir zarar vermeden gerektiđi gibi iebilecekleri bir kapta servis edilmelidir; bu, kabın ok sıcak olmasını, kabı gvenli bir řekilde tutamamayı ve kaptan iememeyi kapsamaktadır ancak bunlarla sınırlı deđildir. Bir hakemin puan verme yeteneđine iřlevsel bir zarar varsa, "Detaylara Dikkat" puanı etkilenecektir.
- F. řeker, baharatlar veya toz tatlandırıcılar dahil, ancak bunlarla sınırlı olmamak zere, hiđbir ek bileřene veya soslara izin verilmeyecektir. Bu aynı zamanda stlerde halihazırda mevcut olan bileřenler iin de geerlidir. Hiđbir ilave yapılamaz. Yapıldıđı takdirde yarıřmacı "Tat Deneyimi" kategorisinde 0 puan alacaktır.
- G. Stl iecekler hakemlere peete ve aromalandırılmamıř bir su ile servis edilmelidir, aksi takdirde yarıřmacı "Detaylara Dikkat" kısmından dřk puan alacaktır.
- H. Portafiltrelere đtlmř kahve ve sudan bařka bir řey konulamaz, aksi takdirde stl iecek, stl iecek kategorisindeki teknik ve duyuasal skor kađıtlarında bulunan tm kısımlardan 0 puan alır.

3.3. İmza iecek

- A. İmza iecek, yarıřmacının yaratıcılıđını ve becerisini yansıtan, albenili ve kendine has, espresso temelli bir iecek olma zelliđi gsterir.
- B. İmza iecek hakemlerin iebileceđi mahiyette sıvı bir iecek olmalıdır.
- C. 4 imza ieceđin her biri en az 1 shot espresso iermelidir ("Espresso" blmndeki espresso tanımına gre) aksi takdirde yarıřmacı, imza iecekteki duyuasal skor kađıtlarındaki ilgili iecek kategorisindeki "Tat Deneyimi" iin 0 puan alacaktır.
- D. İmza iekte kullanılan espresso, yarıřmacının performans sresi iinde hazırlanmalıdır, aksi takdirde imza iecek, imza iecek kategorisindeki duyuasal skor kađıtlarındaki "Tat Deneyimi" iin 0 puan alacaktır.
- E. Espressonun lezzeti, diđer malzemelerle birlikte dengeli bir iecek retecek řekilde imza iekte mevcut olmalıdır.

- F. İmza iecek, herhangi bir tüketebilir sıcaklıkta servis edilebilir.
- G. Alkol, alkol ekstraktları ve dahi yan ürünleri veya kontrole tabi veya yasa dışı maddeler dışında, imza ieeğın hazırlanmasında herhangi bir bileşen kullanılabilir. İecekte bu maddeler bulunursa, yarışmacılar imza iecek kategorisindeki duysal skor kağıtlarında bulunan tüm kısımlardan 0 puan alacaktır.
- H. Tüm bileşenler istek üzerine açıklanmalıdır. Yarışmacılar, bileşenleri doğrulamak için hakemler tarafından incelenmek üzere kendi imza ieceklerinde kullanılan tüm bileşenlerin orijinal ambalajlarını getirmelidir. Yarışmacı kendisinden istendiğı zaman orijinal ambalajı sağlamazsa, imza ieeğı kategorisindeki duysal skor kağıtlarında bulunan tüm kısımlardan 0 puan alacaktır.
- İ. İmza iecek bileşenleri, yarışma süresi boyunca sahnede hazırlanmalı ve bir araya getirilmelidir. Bir imza ieeğın hazırlanması, duysal skor kağıdında "İyi Açıklama, Takdim ve Hazırlama" kategorisinde ele alınmıştır. Gerektiğinde, belirli bileşenlerin yarışma süresinden önce hazırlanmasına izin verilir (örneğin, 24 saatlik bir infüzyon).
- J. Portafiltrelere öğütölmüş kahve ve sudan başka bir şey konulamaz, aksi takdirde imza iecek kategorisindeki teknik ve duysal skor kağıdında bulunan tüm kısımlardan imza iecek 0 puan alır.

4. Yarışma Prosedürü

4.1. Özet

- A. Yarışma alanı, sırayla numaralandırılmış (örn. 1, 2, 3, vb.) en az 3 yarışma istasyonunun bulunduğu bir sahneden oluşacaktır.
- B. Her yarışmacı için bir başlangıç zamanı ve istasyon numarası belirlenecektir.
- C. Her yarışmacıya, belirlenen istasyonda 44 dakika verilecektir ve süreleri şu bölümlerden oluşacaktır:
 - i. 7 dk Masa Kurma Süresi
 - ii. 15 dakika Hazırlık Süresi
 - iii. 15 dakika Yarışma/Performans Süresi
 - iv. 7 dakika Temizlik Süresi
- D. Yarışmacı Masa Kurma Süresi, Hazırlık Süresi, Performans Süresi ve Temizlik Süresi için yarışma alanında bulunacaktır.
- E. Yarışma akışının tam programı, etkinlikten 2 hafta önce yarışmacılara sunulacaktır.

- F. Yarışma 3 yarışma turundan oluşacaktır: Birinci Tur (tüm yarışmacılar), Yarı Final (16 yarışmacı) ve Final turu (6 yarışmacı).
- G. WBC, kendi takdirine bağlı olarak, tek bir günde 1'den fazla yarışma turu planlayabilir (örn. Yarı Final ve Final aynı gün yapılabilir). WBC, kendi takdirine bağlı olarak, Birinci Turda eşzamanlı performanslar planlayabilir.
- H. Birinci Tur sonunda en yüksek puana sahip 15 yarışmacı Yarı Final turuna yükselecektir. Kazanan takımın Yarı Final turuna henüz yükselmemiş olan en yüksek puana sahip üyesi, Yarı Final turunda Wild Card yarışmacısı olacaktır (aşağıdaki puanlamaya bakınız). Yarı Final turunun sonunda en yüksek 6 puana sahip yarışmacı Finale yükselecektir. Yarışmacının her turdan aldığı puanlar bir sonraki tura taşınmayacaktır. Yarışmacılar, yarışma bitene kadar incelemek üzere skor kağıtlarını göremezler veya teslim alamazlar.
- İ. Birinci Turun sonunda, şunların açıklanacağı bir tören düzenlenecektir: 15 yarı finalist, kazanan takım ve Wild Card yarı finalisti. Finalden sonra, finalistlerin altıncıdan birinciye doğru ödüllendirileceği bir ödül töreni yapılacaktır.
- J. Tüm içecek bileşenleri ve ekipmanlar, herhangi bir turda sahne arkası hakemi tarafından değerlendirmeye tabidir. Servis arabaları Yarı Final ve Finalden önce bir hakem tarafından, sahneye çıkmadan önce incelenebilir. Hakem, arabadaki tüm bileşenlerin veya ekipmanın doğrulanmasını isteyebilir. Bu, içlerinden örnek almayı da içerebilir. Kuralları ihlal eden bileşenlerin sahneye çıkmasına izin verilmeyecektir.

4.2. Yarışma Alanına Genel Bakış

4.2.1. İstasyon Yerleşimi

- A. Yarışmacılar, WBC tarafından sağlanan mobilyaları kullanarak 9 istasyon düzeninden birini seçebileceklerdir. Tüm yerleşimlerde makine masası sabit bir yükseklikte ve konumda kurulacaktır. Sağlanan ek masalar, yarışmacı tarafından talep edildiği şekilde aşağıda ayrıntıları verilen 4 düzenden herhangi birine göre ayarlanacaktır. Yarışmacılar ayrıca hakemlerin oturma veya ayakta durmaları ile ilgili tercihini de seçecektir. Yarışmacının, yarışmadan önce, seçtikleri istasyon düzenini ve hakem yerleşimini belirten bir form doldurması istenecektir. Hakemlere makine masası dışında herhangi bir masada servis yapılabilir. Talep edilmesi halinde, herhangi bir asimetrik düzen oryantasyonda gösterilebilir. Yarışmacılar her yarışma turu için farklı bir düzen kullanabilir.
- B. WCE, mümkün olan en kısa sürede yarışmacıların kullanımına sunulan mobilyaların ölçülerini içeren tam bir liste sağlayacaktır. Mobilyalar yaklaşık 250 cm (boy) x 90 cm (en) x 90 cm (yükseklik) ebatlarında espresso makinesi masası ve hazırlık ve/veya servis amaçlı yaklaşık 240 cm(boy) x 75 cm(en) x 100 cm (yükseklik) ebatlarında 2 sunum masası içerir. Lütfen dikkat: Tüm masa boyutları yaklaşık değerlerdedir ve yerinde biraz farklılık gösterebilir.

C. Yarışmacılar 7 m x 7 m ebatlarında, medyanın giremediği bir kare içerisinde kendi düzenlerini oluşturacaklardır. Yarışmacılar Masa Kurma süresi boyunca hazır bulunmalıdır. İstasyon, kurallarda talep edilen genel düzene göre ayarlandıktan sonra, Masa Kurma Süresi boyunca yarışmacılar masa düzeninde ek ayarlamalar talep edebilirler. Talep edilen düzenlemeler, başlangıçtaki düzenle uyumlu olmalı ve sahnedeki ekipman, iş akışı, su ve elektrik tesisatı açısından sağlık ve güvenlik riski oluşturmamalıdır.

D. Tüm sunum masaları karenin kenarından en az 30 cm (12 inç) uzakta olmalıdır ve espresso makinesi masasının yeri değiştirilemez.

E. Değirmen espresso makinesinin her iki tarafında da bulunabilir.

İstasyon Düzeni Seçenekleri:

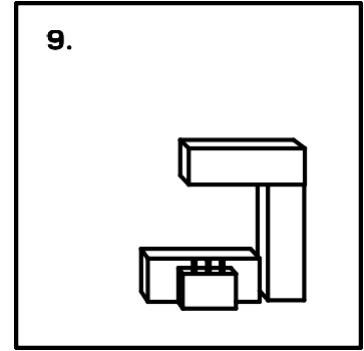
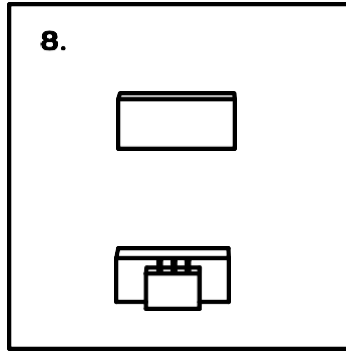
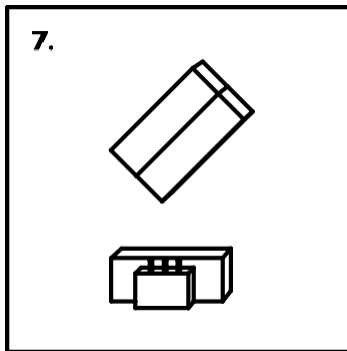
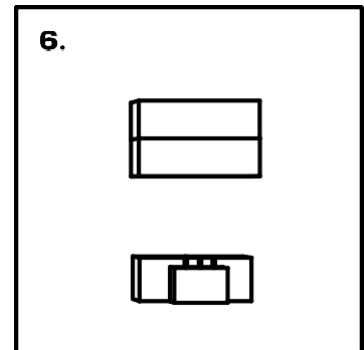
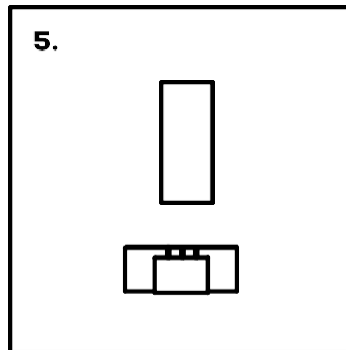
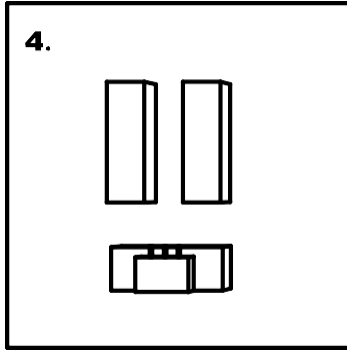
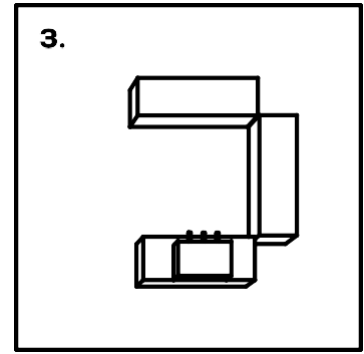
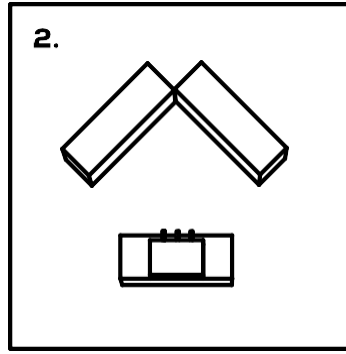
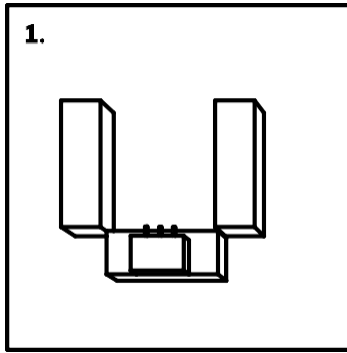

5. Makine, Aksesuarlar ve Hammaddeler

5.1. Espresso Makinesi

Yarışmacılar, yalnızca resmi WBC espresso makinesi sponsoru tarafından WBC için sağlanan espresso makinesini kullanabilir. Sahnede başka espresso makinesi kullanılamaz veya bulundurulamaz.

WBC tarafından sağlanan espresso makinesi, pompa basıncı için (8,5 ila 9,5 bar arasında) sabit bir teknik yapılandırmaya sahiptir ve yarışmacılar tarafından değiştirilemez. Makinenin demleme sıcaklığı 90,5-96 santigrat derece (195-205 Fahrenheit derece) arasında herhangi bir sıcaklıkta ayarlanabilir. Bireysel grup başlıklarının sıcaklıkları farklı seçilebilir. Bir yarışmacının sıcaklık talebi, Yarışmacı Oryantasyon Toplantısı sırasında belirtilmelidir ve bu sıcaklık espresso makinesi sponsorunun bir teknisyeni tarafından ayarlanıp teyit edilecektir. Alıştırma sürelerini tamamladıktan sonra, yarışmacı tarafından WCE sahne yönetim ekibine güncel bir sıcaklık ayarı talep edebilir. Sıcaklık ayarı istenmiyorsa, makine 90,5-96 Santigrat derece (195-205 Fahrenheit derece) arasında bir orta noktaya ayarlanacaktır.

5.1.1. Makine Üstünde Sıvı veya Bileşen Bulunmaması

Espresso makinesinin üzerine hiçbir türde sıvı veya bileşen konulamaz. Espresso makinesinin üzerinde dökme, aktarma işlemi yapılamaz (örneğin, fincanlarda su bulunamaz, bileşenlerin karıştırılması veya aktarılması makinenin üzerinde yapılamaz, bileşenler ısıtılamaz). Bir yarışmacı makinenin üzerine sıvı veya bileşen koyar veya makinenin üzerinde dökme, aktarma işi yaparsa, İstasyon Yönetimi kategorisi için 0 puan alır.

5.1.2. Diskalifiye Olma

Yarışmacılar, kuralların izin verdiği şekilde sıcaklık ayarının değiştirilmesini talep etmedikçe, espresso makinesinin veya sponsor değirmen(ler)in herhangi bir öğesini, ayarını veya bileşenini değiştiremez veya ayarlayamaz. Yapılan herhangi bir değişiklik veya düzenleme diskalifiye sebebi olabilir (örn. portafiltreler, filtre sepetleri, basınç, buhar çubuğu uçları, değirmen bıçakları, vb.). Yanlış veya kötüye kullanım nedeniyle yarışma ekipmanına verilen herhangi bir hasar diskalifiye sebebidir.

5.2. Değirmen

WBC Yarışmacıları, yarışma rutinlerindeki her bir etap için espresso hazırlamak üzere resmi WBC değirmen sponsorunun değirmeni kullanmalıdır. Sağlanan değirmenler yalnızca sahnede kullanılmalıdır. Değirmenler, hazne dahil sabit bir teknik konfigürasyona sahiptir ve yarışmacılar tarafından açılmaz veya herhangi bir işlevsel değişikliğe tabi tutulamaz. Yarışmacılar öğütümün partikül boyutunu ve dozunu harici kontrollerden ayarlayabilirler. Sağlanan değirmenler, her yarışmacı için aynı ayarlarda kalibre edilecektir. Değirmen modeli resmi değirmenin modeliyle aynı olduğu sürece, bir yarışmacının kendi değirmenini kullanılmasına izin verilir. Bu kurallara uymamak diskalifiye sebebidir.

Yarışmacılar performansları sırasında espresso hazırlamak için toplamda 2'den fazla değirmen kullanamazlar, aksi takdirde yarışmacı İstasyon Yönetiminden 0 puan alır.



5.3. Ek Ekipman

5.3.1. Elektrikli Ekipmanlar

Değirmen(ler)e ek olarak, yarışmacılar performansları sırasında en fazla 2 adet ek elektrikli ekipman kullanabilirler. Yarışmacılar WBC'ye gelmeden önce yanlarında getirecekleri elektrikli ekipmanları (örn. ocak, el mikseri, vb.) WBC etkinlik organizatörüne bildirmelidir, aksi takdirde yarışmacı ekipmanlarının performanslarında kullanılmasına izin verilmemesi riskiyle karşı karşıya kalır. Yarışmacılar, elektrikli ekipmanlarının WBC'nin düzenlendiği ülkede çalışabilmesinden ve ekipmanlarının çalışması için gerekli adaptör veya dönüştürücülerin temininden kendileri sorumludur. WBC, elektrik adaptörleri, dönüştürücüler veya uzatma kabloları sağlamaz.

5.3.2. Diğer Elektrikli Ekipmanlar

Yarışmacılar, WCE tarafından sponsorlu ekipman olarak sağlanan öğeler hariç, istedikleri kadar pille çalışan eşya getirebilirler. Ancak, yarışmacılar ekipmanlarının düzgün çalışmasını sağlamaktan sorumludur.

5.4. Sağlanan Ekipman ve Malzemeler

Her yarışmacı istasyonunda aşağıdakiler bulunur: Espresso Makinesi, Değirmenler, 1 Posa Tablası, Süt (ayrıntılar yarışma öncesinde mevcuttur), Çöp Kovası, 1 Servis Arabası (hazırlık ve temizlik sırasında kullanım için) ve "Yarışma Alanına Genel Bakış" bölümünde belirtildiği düzende Masalar.

5.5. Önerilen Ekipman ve Malzemeler

Yarışmacıların sunumları için gerekli tüm ek malzemeleri getirmeleri gerekmektedir; aksi takdirde, yarışmacı sunumunu tamamlamak için yeterli donanıma sahip olmama riskine girmiş olur. Yarışmacılar, seyahat ve/veya yarışma sırasındaki kırılmalara karşı tedbirli olmalıdır. Yarışmacılar, yarışma sırasında kendi ekipman ve aksesuarlarından sorumludur. WCE, gönüllüler ve etkinlik personeli, yarışmacıların hazırlık odasında veya yarışma alanında bırakılan eşyalarının güvenliğinden sorumlu değildir.

Yarışmacılar, izin verildiğinden emin olmak için tüm ek ekipmanları WCE'ye bildirmelidir. Yarışmacı yarışmadan önce ekipmanlarına izin verilir verilmeyeceğini kontrol etmek isterse compinfo@worldcoffeeeevents.org adresine e-posta gönderebilir. Yarışmacı, marka/model ve ekipmanın fotoğrafını içeren ilgili tüm bilgileri sağlamakla yükümlüdür. Bununla birlikte, daha önce açıklanmayan veya belirtilen ayrıntılardan farklı olan ek ilgili bilgiler yerinde keşfedilirse, ekipmana izin verilir verilmemesine ilişkin izinler revize edilebilir.

Yarışmacının getirebileceği malzemelerin listesi aşağıdakileri içerir:

- Kahve (alıştırma ve yarışma için)
- Ek elektrikli ekipman (en fazla iki adet)



- Pille çalışan ek ekipman (belirtilen diğer kısıtlamaları ihlal etmediği sürece)
- Tamper
- Shot bardakları
- Sütlükler
- Süt (WBC tarafından sağlanan sütü kullanma hakkı mevcuttur)
- Gereken kadar fincan ve fincan tabağı
- Kaşıklar
- Gerekli diğer özel gereçler
- İmza İçecek için gereken tüm ekipman/aksesuarlar
- Peçeteler
- Su bardakları (4 duyusal hakem için)
- Su (4 duyusal hakem için)
- Bar havluları/temiz bezler (alıştırma ve yarışma için)
- Temizlik malzemeleri (tezgah fırçası, değirmen fırçası vb.)
- Tepsi(ler) (hakemlere içecek servisi için)
- Hakem sunum masası için tüm aksesuarlar
- Servis arabası (WBC tarafından sağlanan arabayı kullanma hakkı mevcuttur)

6. Yarışma Öncesi Yarışmacı Talimatları

6.1. Yarışmacı Oryantasyon Toplantısı

WBC Etkinliğinin başlamasından önce, çevrimiçi veya yüz yüze bir Yarışmacı Oryantasyon Toplantısı yapılacaktır. Bu toplantıya katılım tüm yarışmacılar için zorunludur. Bu toplantı sırasında, WBC sahne yöneticisi ve başhakemler duyurular yapacak, yarışma akışını açıklayacak, yarışma programını gözden geçirecek, sahne ve kulis alanlarının görüntülerini paylaşacaktır. Bu, yarışmacıların WBC Sahne Yöneticisine ve/veya başhakemlere sorular sorması ve/veya endişelerini dile getirmesi için bir fırsat olacaktır. Toplantıdan sonra yarışmacı, seçtikleri istasyon düzenini, hakem yerleşimini, ekipman yerleşimini ve sıcaklık talebini gösteren bir form alacaktır. Bu form WCE'ye teslim edilmelidir. Bir yarışmacı çevrimiçi oryantasyon toplantısına katılmazsa ve devamsızlık durumunu önceden WCE etkinlik organizatörüne bildirmemişse, başhakemler tarafından diskalifiye edilebilir.

6.2. Hazırlık/Alıştırma Odası

Yarışmacıların hazırlık/alıştırma odası olarak belirlenmiş bir hazırlanma alanı olacaktır. Hazırlık/alıştırma odasında masa düzeni değiştirilemez. Bu alan yarışmacılar, koçlar, gönüllüler ve herhangi WBC görevlileri için ayrılmıştır. WBC hakemleri, basın/medya, yarışmacının aile üyeleri ve destekçileri, WBC etkinlik yöneticisinin izni olmadan bu alanda bulunamaz. Sahne yöneticisi tarafından aksi belirtilmedikçe WCE hazırlık/alıştırma odası erişimi yarışmacı, 1 koç ve 1 yardımcı/çevirmen ile sınırlandırılacaktır.



Sahne yöneticisi veya personel tarafından bir kez uyarıldıktan sonra sahne arkası kurallarını ihlal eden yarışmacılar diskalifiye edilebilir. Yarışmacılar ekipmanlarını, aksesuarlarını, malzemelerini vb. sorumluluğu kendilerine ait olmak üzere bu odada muhafaza edebileceklerdir. Soğuk veya donmuş halde kalması gereken tüm malzemeler için buzdolapları ve dondurucular sağlanacaktır. Bu odada ayrıca yarışmacıların bardak ve bar eşyalarını yıkaması için bir bulaşık yıkama istasyonu yer alacaktır. Yarışmacılar kendi bulaşıklarını ve cam eşyalarını temizlemekten ve eşyalarına göz kulak olmaktan sorumludur. Görevliler ve etkinlik personeli, fincanların/bardakların veya yarışmacı eşyalarının kırılması veya kaybolmasından sorumlu değildir. Sahne arkası alanında yarışmacılara elektrik sağlanmayacaktır. Yarışmacılar ekipmanlarını sahne arkası alanında bulunan herhangi bir prize takamazlar. Yarışmacıların alıştırma, hazırlık ve sahne süresi dışında prize takılı olduğu tespit edilen tüm ekipmanları kaldırılacaktır.

6.3. Alıştırma Zamanı:

Hazırlık/alıştırma odasında sahnedeki yarışma ekipmanları ile aynı olan en az 3 adet üç gruplu espresso makinesi ve değirmen bulunacaktır. Her yarışmacının 1 saatlik programlanmış bir alıştırma süresi olacaktır. Alıştırma süresi, yarışma süresine göre planlanacaktır (yani, yarışma takvimindeki ilk programlanmış yarışmacılar en erken programlanmış alıştırma saatine sahip olacaktır). Alıştırma takvimi, WBC Etkinliğinden önce yarışmacılara e-posta ile gönderilecektir. WBC, ayrılan alıştırma zaman dilimi dışında alıştırma alanına erişimi garanti etmez. Öngörülemez olaylar yarışmacının programlanmış alıştırma saatine katılmasını engelliyorsa, mümkün olan en kısa sürede etkinlik yöneticisi veya sahne yöneticisi ile iletişime geçmek yarışmacının sorumluluğundadır.

6.4. Yarışma Müziği

Yarışmacılar Yarışmanın Yarı Final ve Final turları için kendi müziklerini getirebilirler. Teslimat yöntemi yarışmadan önce yarışmacılara iletilecektir. Müzik küfür içeremez, aksi takdirde yarışmacının "Sunum" puanı tüm duyuşal skor kağıtlarında cezalandırılabilir. Müziklerini yarışma başlamadan önce WBC Sahne Yöneticisine veya Görsel-İşitsel personele vermek yarışmacının sorumluluğundadır. Müziğin yarışmadan sonra WBC Sahne Yöneticisinden veya Görsel-İşitsel personelden alınması da yarışmacının sorumluluğundadır. Geri alınmayan araçlar yarışmadan sonra atılacaktır.

Çevrimiçi performanslar telif tabii olmayan müzikle yayınlanacaktır.

6.5. Hazır Bulunmak

Yarışmacılar, planlanan 7 dakikalık Masa Kurma Süresinden en az 60 dakika önce hazırlık/alıştırma odasında olmalıdır. Hazır bulunmayan ve 7 dakikalık Masa Kurma Süresinin başlangıcı esnasında hazır olmayan herhangi bir yarışmacı diskalifiye edilebilir.

6.6. Masa Kurulumu

Her yarışmacı istasyonunun yarışmacının hazırlık süresinden önce istediği gibi ayarlanmasını sağlamaktan sorumlu bir baş görevli olacaktır (örneğin, değirmen(ler)in yerleştirilmesi, elektrikli



ekipman ve masa düzeni).

Yarışmacı Masa Kurma Süresi boyunca hazır bulunmalıdır. Baş görevli istasyonu kurduktan sonra istasyonu, gerekirse, yeniden ayarlamak Hazırlık Süresi içinde yarışmacının sorumluluğundadır. 7 dakikalık Masa Kurma Süresi ile ilgili ayrıntılar için "Özet" bölümüne bakın.

6.6.1. Değirmen ve Ek Elektrikli Ekipman

Bir yarışmacı ek elektrikli ekipman getirdiyse veya bir yarışmacı sağlanan değirmenleri kullanmayı planlıyorsa, yarışmacının yarışma başlamadan önce WBC Sahne Yöneticisini bilgilendirmesi gerekir. Baş görevli, Masa Kurma Süresi başlamadan yaklaşık 60 dakika önce yarışmacı ile temasa geçecektir. Yarışmacı, baş görevlinin ek elektrikli ekipmanını istasyona götürmesine yardım etmek isterse, buna izin verilecektir; ancak, eşya(lar) yerlerine yerleştirildikten ve prize takıldıktan sonra, yarışmacının eşya(lar)a dokunmasına izin verilmeyecektir ve sahneyi hemen terk etmesi gerekir. Lütfen dikkat: Yarışmacının hazırlık süresi başlayana kadar, ister değirmene takılı olsun ister ayrı olarak getirilsin, hiçbir kahve çekirdeği değirmen haznesine doldurulamaz.

6.7. Destekçilerin/Yardımcıların Sahneye Çıkmasına İzin Verilmez

Verilen Masa Kurma, Hazırlık, Performans ve Temizlik sürelerinde sadece yarışmacı, çevirmeni ve WCE yetkili personelinin sahneye çıkmasına izin verilir. Buna uyulmaması diskalifiye ile sonuçlanabilir.

6.8. Çevirmen

Yarışmacılar masrafları kendilerine ait olmak üzere kendi çevirmenlerini getirebilirler. Yarışmacıyla konuşulurken, çevirmenin yalnızca sunucu veya başhakemin yarışmacıya söylediklerini tercüme etmesine izin verilir. Bir yarışmacı konuştuğunda, çevirmenin yalnızca yarışmacının söylediklerini tercüme etmesine izin verilir. Çevirmen kullanılması halinde ek yarışma süresi verilmeyecektir. Yarışmacı, yarışmacının söylediği sözlere göre değil, çeviriye göre değerlendirilir. WCE etkinlik organizatörü tarafından verilen veya worldbaristachampionship.org adresinde mevcut olan Çevirmen Kılavuzu belgesini okumak yarışmacının ve koçun sorumluluğundadır.

6.9. Sahnedeki Tekerlekli Eşyalar

Yarışmacıların eşyalarını yarışma alanına getirip götürmeleri için servis arabası sağlanacaktır. Yarışmacı hazırlık süresinden önce, yarışma için gerekli malzemeleri ve bardakları/fincanları arabaya yükleyecektir. Her yarışmacıya, yarışma malzemelerini hazırlık alanından istasyona taşımaya yardımcı olması için bir istasyon görevlisi atanacaktır. Sahnede yarışmacıya yalnızca istasyon görevlisinin yardımcı olmasına izin verilecektir. Sahneye çıktıktan sonra, istasyon görevlisi yarışmacıya istasyonun kendi isteğine göre ayarlanıp ayarlanmadığını soracaktır; yarışmacı "evet" derse istasyon görevlisi sahneyi terk edecektir; yarışmacı "hayır" derse, yarışmacı hangi ek değişikliklerin yapılması gerektiğini söyleyecektir. İstasyon görevlisi ve yarışmacının, yarışmacının talebi doğrultusundaki bu ayarlamaları birlikte yapmalarına izin verilir.



İstasyon kurulumu yarışmacının onayını aldığıında, istasyon görevlisi yarışmacıyı hazırlık aşamasının zaman tutucusu ile tanıştıracak ve sahneyi terk edecektir.

7. Hazırlık Zamanı

7.1. Hazırlık Başlangıcı

Her yarışmacının 15 dakikalık hazırlık süresi olacaktır. Yarışma ve hazırlık zaman tutucuları, 1 bağımsız zaman tutma yönteminin mevcut olması koşuluyla, Sahne Yöneticisinin takdirine bağlıdır. Kurallar ve Düzenlemeler boyunca, yarışma ve hazırlık zaman tutucularına yönelik talimatlar, yalnızca Sahne Yöneticisi tarafından verildiyse geçerlidir.

Yarışmacı gösterilen istasyona vardığında ve istasyonun kendi isteklerine göre ayarlandığını kabul ettikten sonra, resmi hazırlık aşaması zaman tutucusu, yarışmacıya başlamaya hazır olup olmadığını soracaktır. Yarışmacı, istasyonunda herhangi bir şeye dokunmadan önce, 15 dakikalık hazırlık süresine başlamak için saate bağlı uzaktan kumandadaki başlat düğmesine basmalıdır. Belirlenen hazırlık zaman tutucusu, yarışmacı "time" dediği anda kronometreyi başlatacaktır. Yarışmacının hazırlık süresi başlatılmaya hazırsa ve yarışmacı hazır değilse, Sahne Yöneticisinin takdirine bağlı olarak süre başlatılabilir. Yarışmacılar, hazırlık sürelerinin başlamasından önce hazır olmaktan sorumludur.

7.2. Servis Arabası

Yarışmacılar, verilen servis arabasına malzemelerin yüklenmesi ve boşaltılmasından sorumludur. Hazırlık zaman tutucusu, yarışmacının hazırlık süresinin sonunda arabayı sahnedan kaldıracaktır. Performans sırasında servis arabası sahneye alınmaz. Yarışmacının hazırlık süresi sona erdikten sonra arabada eşyalar kalmışsa, yarışmacının performansı esnasında kadar bu öğeleri alamayacağını lütfen unutmayın ("Unutulan Aksesuarlar" bölümüne bakınız).

7.3. Hakem Sunum Masası

Hakemlerin sunum masası, su servisi de dahil olmak üzere yarışmacının hazırlık süresi boyunca kurulabilir. Bir yarışmacı, hazırlık süresi içinde hakem masasını önceden kurmak istemezse, masayı yarışma/performans süresi başladığında da kurabilir.

7.4. Alıştırma Shotları

Yarışmacılara hazırlık süreleri boyunca alıştırma kahveleri yapmalarına izin verilir ve teşvik edilir. "Puck" ("posa" olarak da bilinir) yarışmacının yarışma süresinin başlangıcında portafiltrelerde kalabilir.

Portafiltrelerin yarışma süresinin başlangıcında makineye takılı olması gerekmez.



7.5. Isıtılmış Fincanlar

Fincanlar, yarışmacının hazırlık süresinde önceden ısıtılabilir. Ancak, yarışmacının yarışma süresinin başında bardaklarda su bulunamaz. Makinenin üzerine sıvı veya bileşen konulmamalıdır, aksi takdirde "İstasyon Yönetimi" bölümünde 0 puan verilecektir.

7.6. Hazırlık Sonu

Yarışmacılar kendilerine ayrılan 15 dakikalık hazırlık süresini aşamaz. Zaman tutucu, 15 dakikalık hazırlık süresi boyunca yarışmacılara son 10, 5, 3, 1 dakikalarının ve 30 saniyelerinin kaldığını hatırlatacaktır. 15'inci dakikada, hazırlık aşaması zaman tutucusu "time" diyecek ve yarışmacının istasyondan uzaklaşmasını isteyecektir. 15 dakika içinde hazırlığı durdurmayan herhangi bir yarışmacı, aşağıdaki "Süre Cezaları" bölümünde belirtilen cezalara tabi olacaktır.

8. Yarışma Zamanı

8.1. Mikrofon ve Sunucu

Yarışmacıların performansları sırasında kablosuz mikrofon takmaları gerekmektedir; ancak mikrofon sadece performans süresi boyunca açık olacaktır. Yarı Final ve Final turlarında, sunucu yarışmacıyı izleyicilere tanıttacaktır.

8.2. Yarışma Başlangıcı

- A. Sunucu, yarışmacıya başlamaya hazır olup olmadığını soracaktır. Yarışmacı, hakemlere kendini tanıtmadan önce, uzaktan kumanda üzerindeki düğmeye basarak veya Sahne Yöneticisi tarafından talimat verilen bir yöntemi kullanarak resmi saati başlatmalıdır. Yarışmacı 15 dakikalık yarışma/performans süresini başlatmak için resmi kronometreyi başlattığı anda belirlenen zaman denetçisi de kendi kronometresini başlatacaktır.
- B. 15 dakikalık yarışma esnasında geçen süreyi takip etmek yarışmacının sorumluluğundadır, ancak istedikleri zaman ne kadar sürelerinin kaldığını sorabilirler. Zaman tutucu, 15 dakikalık yarışma esnasında yarışmacılara son 10, 5, 3, 1 dakikalarının ve 30 saniyelerinin kaldığını hatırlatacaktır. Zaman tutucunun bu uyarıları gerçek zamanlı olarak seslendirmesi gerekir ve yarışmacı konuşurken araya girebilir.
- C. Saat herhangi bir nedenle arızalanırsa, yarışmacılar performanslarını durduramazlar. Saatin arızalanması durumunda, zaman tutucunun zamanı yarışmanın resmi zamanı olur. Yarışmacıya, yukarıda ayrıntıları verilen süre hatırlatmaları aynı şekilde yapılacaktır.

8.3. Yarışmacı Tanıtımı

Yarışmacı performansının başlangıcında kendisini 4 duyuşal hakeme ve başhakeme tanıtacaktır. 4 duyuşal hakem ve başhakem, hakem sunum masasının arkasında olacaktır. Teknik hakem, istasyonun 1 tarafında veya arkasında duracak ve yarışmacıyı engellemek için makul özeni gösterecektir. Sahnede skor vermeyen gölge hakemler de bulunabilir. Gölge hakemler, yarışmacıyı engellemeyecek veya hakemlerin önünde durmayacaktır ve duyuşal hakemlerin arkasında veya hakem masasının yanında bulunacaktır. Gölge hakemler sunuma puan vermez. Gölge hakemler yarışmacının performansı hakkında notlar almak için bulunurlar ve bu notlar, müzakere sırasında hakemler tarafından incelenmek üzere kullanılabilir. Gölge hakemlerin bulunması zorunlu değildir.

8.4. İçeceklerin Servisi

- A. Tüm içecekler hakemlerin sunum masasında/masalarında servis edilmelidir. Hakem sunum masasına servis edilmeyen içecekler, Tat Deneyimi ve Lezzet Tanımlayıcılarının İsbetliliği bölümlerinde (uygulanabildiği yerlerde) 0 puan alacaktır.
- B. Yarışmacıların her içecek etabı için 4 duyuşal hakeme aromalandırılmamış su sunması gerekmektedir. Yarışmacılar, performans süresinin başında veya ilk içecek seti servis edildiğinde hakemlere aromalandırılmamış su servis edebilirler. Su bardakları sunum boyunca gerektikçe doldurulmalıdır.

8.5. İstasyon Görevlilerinin Servis Edilen İçecekleri Toplaması

Her içecek seti hakemlere servis edildikten ve hakemler tarafından değerlendirildikten sonra, bir istasyon görevlisi, başhakemin işareti üzerine hakemlerin sunum masasındaki içecekleri kaldıracaktır. Görevliler bir önceki içecek turunda kullanılan bardakları, tabakları ve kaşıkları kaldıracaktır. Bir yarışmacının görevli için özel talimatları varsa, bu talimatları yarışma süresi başlamadan önce görevliye, başhakeme ve WBC sahne yöneticisine açıklaması gerekecektir, aksi takdirde bardak, tabak ve kaşık standart olarak kaldırılacaktır. Başhakeme ve WBC sahne yöneticisine talimat verilmediyse ve yarışmacının sahnede istediği eşyalar görevli tarafından kaldırıldıysa, eşyaların alınmasına 9.2'deki Unutulan Aksesuarlar uyarınca izin verilir. İstasyon görevlisi, yarışmacıya engel olmamak için her türlü çabayı gösterecektir, ancak istasyonda aksaklık olmadan gezinmek yarışmacının sorumluluğundadır.

8.6. İstasyon Çevresi

Yarışmacılar sadece WBC tarafından sağlanan çalışma alanını kullanabilirler. Bunlar makine masası ve sunum masalarıdır. Doğrudan yarışma alanı zeminine konan veya dışarıdan bu alana taşan herhangi bir mobilya ve/veya ekipmanın (örneğin, stant, masa, servis arabası, bank vb.) getirilmesi, otomatik olarak diskalifiye ile sonuçlanacaktır. Yarışmacılar herhangi bir yarışma masasının altındaki herhangi bir alanı depo amaçlı kullanamazlar, aksi takdirde yarışmacı "İstasyon yönetimi/Bitişte Temiz Çalışma Alanı" bölümünden 0 puan alır. Bu kuralın izin verilen tek istisnası ayaklı bir posa tablası ve baristaların espresso makinesi ve sunum masalarına tam olarak erişebilmesi için gerekli olan basamaklar veya



platformlardır.

İzin verilen bu eklemeler yarışmacı tarafından sağlanmalıdır ve yalnızca yarışmacının sorumluluğundadır.

8.7. Yarışma Bitişi

- A. Yarışma süresi, yarışmacı elini kaldırıp "time" dediğinde durdurulacaktır. Zamanın doğru bir şekilde kaydedilebilmesi için açık bir ifade ile "time" demek yarışmacının sorumluluğundadır. Puanlama için sadece başhakem veya resmi zaman tutucu tarafından kaydedilen süre kullanılacaktır.
- B. Yarışmacı performansını herhangi bir zamanda sonlandırmayı seçebilir. Örneğin, yarışmacılar hakemlere servis edilmek üzere son içecekleri sunum masasına yerleştirdikten sonra süreyi durdurabilir veya süreyi durdurmadan önce temizlik yapmak için istasyonlarına geri dönmeyi seçebilirler.
- C. Yarışmacıların ceza almadan performanslarını tamamlamaları için 15 dakikaları vardır. Bir performansı 15 dakikadan daha kısa sürede tamamlamak için herhangi bir ceza veya ek teşvik yoktur.

8.8. Yarışma Sonrası İletişim

Yarışmacılar, performansları sona erdikten sonra hakemlerle konuşamazlar. Bir sunumun tamamlanmasından sonra hakemlerle olan herhangi bir iletişim, değerlendirme için dikkate alınmayacaktır. Yarışmacılar, yarışma süresi sona erdikten sonra Sunucu ile konuşmaya devam edebilirler; ancak hakemler yarışma süresinden sonra yapılan konuşmaları veya açıklamaları dikkate almayacaktır.

8.9. Süre Cezaları

- A. Yarışmacı, verilen 15 dakikalık süre içinde hazırlık veya sunumunu tamamlamadıysa, hazırlık veya sunum tamamlanana kadar devam etmesine izin verilir.
- B. 15 dakikayı aşan her saniye için yarışmacının toplam puanından en fazla 60 puan olacak şekilde (1 dakika) birer puan düşülecektir.
- C. Performans süresi 16 dakikayı aşan yarışmacılar diskalifiye edilecektir.

8.10. Koçluk

Bir yarışmacıya yarışma süresince talimat vermek veya koçluk yapmak diskalifiye olma sebebidir. WBC, izleyici katılımını ve yarışmaya engel olmayan coşkulu hayran desteğini teşvik eder. Yarışma devam ederken koçlar, destekçiler, arkadaşlar veya aile üyelerinin sahneye çıkmasına izin verilmez, aksi takdirde yarışmacı, başhakem tarafından diskalifiye edilebilir.

9. Teknik Sorunlar

- A. Bir yarışmacı, WBC tarafından sağlanan aşağıdaki ekipmanlardan herhangi birinde teknik



bir sorun olduğuna inanması durumunda elini kaldırıp "teknik mola" ilan edebilir:

- i. Espresso makinesi (güç, buhar basıncı, kontrol sistemi arızası, su eksikliği ve tahliye arızası)
 - ii. Değirmen
 - iii. Görsel-işitsel ekipman (yarışmacının müziği veya mikrofonu gibi)
- A. Hazırlık veya yarışma süresi, sahne yöneticisi (hazırlık süresi boyunca) veya başhakem (yarışma süresi boyunca) tarafından durdurulacaktır. Resmi zaman tutucu yarışmacı tarafından ne zaman "teknik mola" verildiğini not edecektir. Zaman tutucunun "teknik mola" talebinden haberdar olmasını sağlamak yarışmacının kendi sorumluluğundadır.
 - B. Sahne yöneticisi/başhakem kolayca çözülebilecek teknik bir sorun olduğuna karar verirse, yarışmacı için eklenmesi gereken uygun süreye karar verecektir. Teknisyen sorunu çözdüğünde, yarışmacının süresi kaldığı yerden devam edecektir.
 - C. Teknik sorun zamanında çözülemezse, yarışmacının performansına devam etmek için beklemesi mi yoksa performansını durdurup yeniden belirlenecek bir zamanda tekrar başlaması mı gerektiğine sahne yöneticisi/başhakem karar verecektir.
 - D. Yarışmacının performansını durdurması gerekiyorsa, yarışmacı, başhakem ve sahne yöneticisi ile birlikte daha sonra tekrardan ve sıfırdan yarışması için yeni bir zaman belirleyecektir.
 - E. Teknik sorunun yarışmacı hatasından veya yarışmacının kendi ekipmanından kaynaklandığı belirlenirse, başhakem yarışmacıya ek süre verilmemesine karar verebilir. Bu durumda hazırlık veya yarışma süresi ek süre verilmeden devam edecektir.
 - F. Yanlış kullanımdan kaynaklanan teknik sorunlar için zaman ilavesi yapılmayacaktır; bu nedenle, tüm yarışma ekipmanlarının doğru kullanımını anlamak ve takip etmek yarışmacıların sorumluluğundadır.
 - G. Ayarlama gerektiren grup başlıkları arasındaki tutarsızlık veya sapma nedeniyle teknik mola sadece hazırlık süresi içinde verilebilir.

9.1. Engeller

- A. Gönüllüler, hakemler, seyirciler veya fotoğrafçılar gibi herhangi bir kişinin bir yarışmacıya bariz bir şekilde engel teşkil etmesi halinde, yarışmacıya başhakemin takdirine bağlı olarak ek süre verilecektir.
- B. Her içecek seti servis edildikten sonra makul bir süre içinde hakemlerin sunum masasından alınmazsa, başhakemin takdirine bağlı olarak, yarışmacıya bu hatanın neden olduğu gecikme için ek zaman verilecektir.

9.2. Unutulan Aksesuarlar

- A. Bir yarışmacı hazırlık esnasında ekipman ve/veya aksesuarlarından bazılarını unutursa, eksik parçaları almak için sahneyi terk edebilir; ancak bunun için hazırlık süresi durdurulmayacaktır.
- B. Bir yarışmacı, yarışma esnasında ekipman ve/veya aksesuarlarından bazılarını unutursa, sahne dışında bir parçayı unuttuğunu başhakeme bildirmeli ve ardından başka birinin yardımı olmadan eksik parçayı/parçaları kendisi almalıdır. Bunun için yarışma süresi durdurulmayacaktır.
- C. Görevliler, destekçiler, takım üyeleri veya seyirciler tarafından hiçbir şey getirilemez, aksi takdirde yarışmacı, başhakem tarafından diskalifiye edilir.

10. Temizlik Süresi

Bir yarışmacı performansını tamamladıktan sonra istasyonu temizlemeye başlamalıdır. İstasyon görevlisi, yarışmacının malzemelerini yüklemesi için servis arabasını sahneye geri getirecektir. Yarışmacı kendi elektrikli ekipmanını getirmişse, istasyon görevlisi yarışmacının bu parçaları istasyondan çıkarmasına yardımcı olabilir. Yarışmacıların tüm kişisel ekipmanlarını ve malzemelerini çıkarmaları ve istasyonlarını iyice silmeleri beklenmektedir. Hakemler temizlik süresini değerlendirmezler.

11. Takım Barı

11.1. Amaç

WBC Takımlar Yarışması'nın amacı, bir topluluk duygusu geliştirmek, kahvenin ortak bir çaba olduğu fikrini pekiştirmek ve Yarı Final Turu için bir Wild Card katılımcısının seçileceği bir mekanizma oluşturmaktır.

11.2. Prosedür

- A. Takımlar, coğrafi çeşitlilik ve son 6 yıllık yarışma sıralamaları dikkate alınarak oluşturulur. Tarihsel performansa dayalı olarak hem coğrafi çeşitliliğin hem de eşit şartların sağlanması için çaba sarf edilmektedir.
- B. Her yarışmacı, takımının diğer üyeleriyle birlikte WBC Takım Barında bir vardiyaya katılır. Vardiya kurulum, servis ve temizlik sürelerine ayrılacaktır.
- C. Takım, kurulum süresi boyunca servisini planlayacak ve barını kuracaktır.
- D. Servis süresi boyunca takım halka servis yapacaktır.
- E. Takım, temizlik süresinde barı temizleyecektir.
- F. Yarışmacılar için kahve ve demleme araçları sağlanacak ve bunlar etkinlikten önce bildirilecektir.
- G. Ekipler WBC'den önce yayınlanabilir veya Oryantasyon Toplantısında yerinde ilan edilebilir.



H. Yalnızca Takım Barı vardiolarını tamamlamış olan yarışmacılar, Wild Card Yarı Final kontenjanına katılmaya hak kazanacaktır. Kazanan takımın nasıl hesaplandığı ve Wild Card katılımcısının nasıl seçildiği hakkında ayrıntılar için Takım Barı Yarışması Puanlaması bölümüne bakın.

12. Yarışma Sonrası

12.1. Skorlar

12.1.1. WBC Resmi Skor Tutma

WBC resmi skor tutucuları, tüm puanların eklenmesinden ve tüm puanların gizli tutulmasından sorumludur.

12.1.2. Yarışmacıların Toplam Skorları

Birinci turda, yarışmacının toplam puanı, teknik skor kağıdındaki puan ile 4 duyuşal skor kağıdındaki puanlar toplandıktan sonra, varsa herhangi bir süre cezası düşölerek hesaplanacaktır. Başhakem skor kağıdı yarışmacının toplam puanına dahil edilmez. Yarı Final ve Final Turlarında yarışmacının toplam puanı, 4 duyuşal skor kağıdının, başhakemin skor kağıdında bulunan "İstasyon Yönetimi" ve "Bitişte Temiz Çalışma Alanı" skorları toplanıp, varsa herhangi bir süre cezası düşölerek hesaplanacaktır.

12.1.3. Beraberlik Durumu

2 veya daha fazla yarışmacı arasında bir eşitlik varsa, resmi skor tutucular ilgili tüm yarışmacının duyuşal espresso puanlarını toplayacaktır (4 duyuşal skor kağıdındaki Bölüm I'de yer alan puanlar). En yüksek puana sahip yarışmacı öne geçecek ve aynı toplam yarışma puanına sahip diğer tüm yarışmacıların üzerinde yer alacaktır.

Berabere kalan yarışmacılar aynı duyuşal espresso puanına sahipse, sütlü içecek kategorisinde daha yüksek puana sahip yarışmacı sıralamada öste çıkacaktır (4 duyuşal skor kağıdındaki Bölüm II'de yer alan puanlar).

Berabere kalan yarışmacılar aynı duyuşal espresso ve sütlü içecek puanlarına sahipse, "Toplam İzlenim" puanı daha yüksek olan yarışmacı sıralamada öste çıkacaktır (4 duyuşal skor kağıdındaki Bölüm V'te yer alan puanlar).

12.1.4. Takımlar Yarışması ve Takım Barı Puanlaması

Takımlar Yarışması için puanlama, yarışmacıların 1. Tur sıralamasına dayanmaktadır.

Takım puanı, tüm takım için ortalama sıralama belirlenerek hesaplanır. Ancak, bir yarışmacı Takım Barı vardiolarını tamamlayamazsa, Wild Card kontenjanı için uygun olmayacak ve takım ortalaması hesaplanırken bir sıra sıralama dezavantajı elde edecektir. Diskalifiye edilen yarışmacılar sonuncu olarak hesaplanacaktır. Bir yarışmacı Takım Barı vardiolarını yerine getirirse, sıralaması olduğu gibi hesaplanacaktır.



Örnek 1: A Yarışmacısı, Takım Barı vardiyasına katılıyor. Bireysel 1. Tur sıralaması 18'dir. Takımlar Yarışması için Takım Sıralaması 18 olarak hesaplanacak ve Wild Card kontenjanına hak kazanacaktır.

Örnek 2: B Yarışmacısı, Takım Barı vardiyasına katılmıyor. Bireysel 1. Tur sıralaması 21'dir. Takımlar Yarışması için Takım Sıralaması 22 (21+1) olarak hesaplanacak ve Wild Card kontenjanına hak kazanamayacaktır.

Örnek 3: C ve D Yarışmacıları diskalifiye edildi. WBC'de toplam 60 yarışmacı bulunmakta. C Yarışmacısı, Takım Barı vardiyasına katılırken D yarışmacısı katılmıyor. Takım Barı amaçları doğrultusunda, C'nin sıralaması 60 olarak, D'nin sıralaması 61 (60 + 1) olarak hesaplanacaktır. Diskalifiye nedeniyle hiçbir Wild Card kontenjanına hak kazanamayacaktır.

Tüm Ortalama Takım Sıralamaları derlendikten sonra, en düşük ortalamaya (en yüksek sıralama) sahip takım Takımlar Yarışmasını kazanır ve Wild Card kontenjanını kazanır. Kazanan takımın halihazırda Yarı Final turuna yükselmemiş olan en yüksek puanlı üyesi, Yarı Final turuna Wild Card yarışmacısı olarak ilerleyecektir.

12.2. Bilgilendirme

Yarışmanın ardından yarışmacılar, ilan edilen programa göre çevrimiçi olarak hakemlerle birlikte skor kağıtlarını gözden geçirme fırsatına sahip olacaklardır. WCE etkinlik yöneticisi skor kağıtlarını tarattıktan sonra yarışmacıların orijinal skor kağıtlarını almalarına izin verilir. WBC tamamlandıktan sonra skor kağıtlarınızın kamuya açık hâle getirilebileceğini lütfen unutmayın.

13. Değerlendirme Kriterleri

13.1. Hakemlerin Barista Şampiyonunda Aradıkları

Hakemlerin aradığı şampiyon şu özelliklere sahip olmalıdır:

- Teknik, zanaat ve iletişim ve hizmet becerilerinde ustalık sahibidir ve baristalık mesleğine tutkuyla bağlıdır.
- Yarışmada sunulan 12 içeceğin ötesinde geniş bir kahve bilgisine sahiptir.
- Yüksek kaliteli içecekler hazırlar ve sunar.
- Başkaları için bir rol model ve ilham kaynağı olabilir.

13.2. Yarışma Alanı

Dünya Barista Şampiyonasının Birinci Turunda bir teknik hakem bulunacak ve Yarı Final ve Final Turlarında hiçbir teknik hakem bulunmayacaktır. Teknik hakem, performans/yarışma süresinin başında ve sonunda yarışma alanını temizlik açısından değerlendirecektir. Teknik hakemin bulunmadığı durumlarda, başhakem performansın/yarışma süresinin sonunda temizliği değerlendirecektir.



13.3. Deęerlendirme Cetveli ve Puanlama

13.3.1. Puanlama Türleri

4 tür puanlama vardır:

- Evet/Hayır
- Sayısal Puanlar (İsabet): 0-3
- Sayısal Puanlar (İzlenim): 0-3
- Sayısal Puanlar (Deneyim): 0-6

13.3.2. Evet/Hayır Puanı

Evet = 1, Hayır = 0

Yarışmacı bu maddede aldığı Evet notu için 1 puan, Hayır notu için 0 puan alır.

13.3.3. Sayısal Puanlar (İsabet)

0 - Deęerlendirilecek veri yok

1- Çok isabetli deęil (kabul edilebilir/ortalama)

2- Biraz isabetli (iyi/çok iyi)

3- Çok isabetli (mükemmel/olaęanüstü)

Mevcut puanlar 0 ile 3 arasında deęişmektedir. Yarım puanlara izin verilmez. Hakemler aşığıdaki gibi puanlama yapmalıdır: 0 puan, bu kategoride puanlanacak hiçbir şeyin mevcut olmadığını gösterir (örneğin, hiçbir tanımlayıcı belirtilmemiştir). 1 puan, bu kategorideki öğelerin yanlış olduğunu veya çok isabetli olmadığını (kabul edilebilir/ortalama) gösterir. 2 puan, bu kategorideki öğelerin biraz isabetli olduğunu gösterir (iyi/çok iyi). 3 puan, bu kategorideki öğelerin çoğunlukla veya tamamının isabetli olduğunu gösterir. Belirli skorlar ağırlıklandırılır ve 2 veya 4 ile çarpılırlar. 0 puan verilebilmesi için başhakemin onayı gerekir.

13.3.4. Sayısal Puanlar (İzlenim)

0 - Deęerlendirilecek veri yok

1 - Çok deęil (kabul edilebilir/ortalama)

2 - Kısmen (iyi/çok iyi)

3 - Çok (mükemmel/olaęanüstü)

Mevcut puanlar 0 ile 3 arasında deęişmektedir. Yarım puanlara izin verilmez. Hakemler aşığıdaki gibi puanlama yapmalıdır: 0 puan, bu kategoride puanlanacak hiçbir şeyin mevcut olmadığını gösterir. 1 puan, bu kategorideki öğelerin düşük veya ortalama bir izlenim bıraktığını gösterir (kabul edilebilir/ortalama). 2 puan, bu kategorideki öğelerin iyi veya karışık bir izlenim bıraktığını gösterir (iyi/çok iyi). 3 puan, bu kategorideki öğelerin yüksek bir izlenim bıraktığını gösterir (mükemmel/olaęanüstü). Belirli skorlar 2'lik çarpan ile ağırlıklandırılır. 0 puan verilebilmesi için başhakemin onayı gerekir.



13.3.5. Sayısal Puanlar (Deneyim)

Kabul edilemez = 0

Kabul edilebilir = 1

Ortalama = 2

İyi = 3

Çok İyi = 4

Mükemmel = 5

Olağanüstü = 6

Mevcut puanlar 0 ile 6 arasında değişmektedir. 1 ile 6 aralığında yarım puanlara izin verilir. Hakemlerin tüm puan aralıklarını kullanmaları teşvik edilir. Düşük sayılar daha kötü bir deneyimi, daha yüksek sayılar daha iyi bir deneyimi gösterir. Belirli skorlar ağırlıklandırılır ve 2 veya 4 ile çarpılırlar.

0 puan verilebilmesi için başhakemin onayı gerekir.

13.4. İçecek Sunumu

Fincanlar, bardaklar ve aksesuarlar dahil olmak üzere içeceklerin görsel sunumuna göre puan verilecektir. Bu, fincan ve fincan tabağı temizliği (fincanlarda leke veya damla olmaması), sunum tarzı, yaratıcılığı ve yöntemin tutarlılığı gibi unsurları içerir.

13.5. Teknik Beceriler

Puanlar, yarışmacının teknik bilgisine ve espresso makinesi ve değirmen(ler)i kullanma becerisine göre verilecektir.

13.6. Hakemlerin Genel İzlenimi

Puanlar, bunlarla sınırlı olmamakla birlikte, hakemlerin yarışmacı becerileri, içeceklerin tadı ve sunumu konusundaki deneyimine göre verilecektir.

14. Teknik Değerlendirme Prosedürü

Dünya Barista Şampiyonasının Birinci Turunda bir teknik hakem bulunacak ve Yarı Final ve Final Turlarında hiçbir teknik hakem bulunmayacaktır. İstasyon Yönetimi ve Bitişte Temiz Çalışma Alanı başhakem tarafından değerlendirilecektir. Aşağıda teknik skor kağıtlarının açıklaması yer almaktadır.

14.1. Teknik Skor Kağıdı – Bölüm I

14.1.1. Başlangıçta Temiz Çalışma Alanı/Temiz Bezler

- A. Yarışmacının iş istasyonunun temizliği ve düzeni (çalışma masası, hazırlık masası, makinenin üstü) 1 ila 6 arasında bir ölçekte değerlendirilecektir. Alanın dağınık olduğu kabul edilirse "1" verilecektir.
- B. Yarışmacının çalışma alanını pratik ve verimli bir şekilde yönetme yeteneği doğrulanır.
- C. Aşırı hazırlıktan puan kırılmalıdır (örneğin dolu sütlükler vb.).
- D. Performans süresi başladığında en az 3 temiz bez hazır bulundurulmalıdır. Bezler temiz olmalı ve belirlenmiş bir amaca sahip olmalıdır (yani, 1 adet buhar çubuğu için, 1 adet sepetleri kurutma/temizleme için ve 1 adet bar temizliği için. Yarışmacının önlüğüne/üstüne takılan havlu bu sayıma dahildir).
- E. Espresso makinesinin üzerindeki bardaklarda herhangi bir zamanda su olması durumunda yarışmacı "İstasyon Yönetimi/Bitişte Temiz Çalışma Alanı" için 0 puan alacaktır.
- F. Yarışma süresinin başında portafiltrelerde "puck" (kahve posası) bulunabilir. Bunun için, "Başlangıçta Temiz Çalışma Alanı/Temiz Bezler" bölümünden puan kırılmaz.

14.2. Teknik Beceriler Espresso – Bölüm II

Teknik beceri standartlarının 3 içecek için de aynı olduğunu lütfen unutmayın. Teknik skor kağıdında Bölüm II, III ve IV aynıdır.

14.2.1. Grup Başlıklarının Durulanması

Grup başlıklarının durulanması işi, portafiltrenin çıkarılmasından sonra ve her özütlemeye önce yapılmalıdır. Grup başlıkları, servis edilen içeceklerin özütülmesinden önce durulandıysa, hakem "Evet" olarak işaretleyecektir.

14.2.2. Dozlamadan Önce Filtre Sepetinin Kurulanması/Temizlenmesi

İçecekler servis edilmeden önce filtre sepeti tamamen kuru ve temiz ise hakem "Evet" olarak işaretleyecektir.

14.2.3. Dozlama/Öğütme Sırasında Kabul Edilebilir Sarf/Zayi

Sarf/zayi, yarışma/performans süresi boyunca espresso değirmeninin dozaj haznesinde, posa tablasında, tezgahta, çöp kutusunda, yerde veya başka bir yerde bulunabilecek, öğütülmüş fakat kullanılmamış kahve anlamına gelir. Hakemlere sunulmayan içeceklerin hazırlanması sürecinde oluşan sarfiyat, yarışmacının toplam sarf/zayi değerlendirmesine dahil edilmez. İçecek kategorisi başına 5 grama kadar kahvenin sarfı/zayisi kabul edilebilir olarak görülür. Mükemmel (5) veya daha yüksek puan almak için, içecek kategorisi başına zayi miktarı 1 gram kahveyi geçmemelidir. İçecek kategorisi başına 5 gramdan fazla kahve israfı kabul edilemez ve 0 puanla sonuçlanır. Tahliye olan makul miktarda kahve zayi olarak görülmez. İçekte kullanılan tüm kahveler, yarışmacının 15 dakikalık yarışma süresi içinde öğütülmelidir.



14.2.4. Tutarlı ve Etkili Dozlama ve Sıkıştırma

Yarışmacı, dozlama ve sıkıştırma için tutarlı bir metot sergilemelidir. Yarışmacı, öğütülmüş kahveyi eşit bir şekilde dağıtmalı ve ardından yeterli basınçla dengeli bir şekilde sıkıştırmalıdır. Kültürel farklılıklar dikkate alınır.

14.2.5. Portafiltrelerin Temizlenmesi (Takmadan Önce)

Portafiltrenin sepet kenarının ve yan kulaklarının makineye takılmadan önce temizlenmesi gerekir. Uygulanmışsa, hakem "Evet" olarak işaretleyecektir.

14.2.6. Portafiltreyi Takma ve Hemen Demleme

Yarışmacı portafiltreyi makineye taktıktan hemen sonra vakit kaybetmeden özütlemeye başlamalıdır. Uygulanmışsa, hakem "Evet" olarak işaretleyecektir.

14.2.7. Özütleme Süresi (3 Saniyelik Sapma Dahilinde)

Hakemler, tüm özütlemelerin süresini tutacak ve sürelerinin 3,0 saniyelik bir farklılık içinde olup olmadığını belirleyecektir. Her içecek kategorisinde özütleme süresi birbirinden 3,0 saniyelik bir farklılık içindeyse, hakem "Evet" olarak işaretleyecektir. Özütleme süresi, yarışmacı makinenin demleme döngüsünü çalıştırdığında başlar. Servis edilmeyen kahvelerin özütleme süreleri bu puana dahil edilmeyecektir.

14.3. Teknik Beceriler Sütü İçecek – Bölüm III

Lütfen ilk 7 değerlendirme alanının Espresso Değerlendirmesi – Teknik Beceriler bölümünün altındakiyle aynı olduğunu unutmayın.

14.3.1. Başlangıçta Boş/Temiz Sütük

Yarışmacı, temiz bir sütüğe soğuk, taze süt koymalıdır ve bu sütük hazırlık süresinde doldurulmamış olmalıdır. Sütüğün hem içi hem de dışı temiz olmalıdır.

14.3.2. Kıvam Verme Öncesi Buhar Çubuğundaki Suyunun Tahliyesi

Yarışmacı, buhar çubuğundaki yoğuşan suyu, sütüğü yerleştirmeden önce tahliye etmelidir.

14.3.3. Kıvam Verme Sonrası Buhar Çubuğunun Silinmesi

Buhar çubuğu özel bir buhar çubuğu bezi ile temizlenmelidir.

14.3.4. Kıvam Verme Sonrası Buhar Çubuğundaki Sütün Tahliyesi

Yarışmacı süte kıvam verdikten sonra buhar çubuğunda kalan sütü tahliye etmelidir.

14.3.5. Bitişte Kabul Edilebilir Süt Zayisi

Sütü içecekler hazırlandıktan sonra sütük neredeyse boş olmalıdır. Kabul edilebilir zayi toplamda 90ml/3oz'dan fazla olmamalıdır.

14.4. Teknik Beceriler İmza İçecek - Bölüm IV

Lütfen değerlendirme alanlarının Espresso Değerlendirmesi – Teknik Beceriler bölümünün altındakilerle aynı olduğunu unutmayın.

14.5. Teknik – Bölüm V

14.5.1. İstasyon Yönetimi/Bitişte Temiz Çalışma Alanı

- A. Teknik hakem, yarışmacının genel iş akışını ve alet, ekipman ve aksesuar kullanımını değerlendirecektir. Teknik hakemin olmaması durumunda, başhakem istasyon yönetimini ve performans/yarışma süresinin sonundaki temizliği değerlendirecektir.
- B. Yarışmacı, tüm ekipmanın doğru kullanımına ve çalışmasına dair bir hakimiyet sergilemelidir.
- C. Yarışmacı, değirmen ve içindeki kahvenin yönetimi de dahil olmak üzere değirmenin doğru kullanımı ve çalıştırılması konusunda bir anlayış sergilemelidir. Yarışmacılar her özütleme için kahveyi taze öğütmelidir.
- D. Yarışmacı, 3.0 saniyelik bir farklılık içinde özütleme süresine ve 25-35 ml'lik (30 ml +/- 5 ml) kahve miktarına ulaşmaya çalışmalıdır.
- E. Teknik hakem, yarışmacının iş akışını sunum boyunca değerlendirecektir. Bunlar; aletlerin, fincanların ve aksesuarların düzenlenmesi ve yerleştirilmesi; yarışmacının çalışma istasyonu içindeki ve civarındaki dolaşımı ve hareketi; istasyonun temizliği ve bakımı (ekipman, tezgahlar, bezler, sütlükler); ve kahve ve bileşenleri yönetimidir (süt, imza içecek bileşenleri). Teknik hakemin olmaması durumunda, başhakem istasyon yönetimini ve performans/yarışma süresinin sonundaki temizliği değerlendirecektir.
- F. Makinenin üzerine sıvı veya bileşen konulmamalıdır, aksi takdirde "İstasyon Yönetimi/Bitişte Temiz Çalışma Alanı" bölümünde 0 puan verilecektir.
- G. Alanın temizliği değerlendirilecektir. Bir dökülme meydana gelirse, yarışmacı performans süresi içerisinde bunu temizlemelidir. Çalışırken temizlik yapmak (örn. saçılan kahve partiküllerini temizlemek veya masaları silmek), performans süresi tamamlanmadan istasyonu temizleme durumunda olduğu gibi yarışmacının puanını artıracaktır. Espresso makinesi ve çalışma tezgahları üzerindeki parçalar da dahil olmak üzere tüm gereçler ve aletler (örn. tamperlar, fincanlar, tepsiler, sütlükler) bu değerlendirmeye dahildir. Özütülmüş puckların (kahve posalarının) performansın sonunda portafiltrelerde olmasına izin verilir ve bu skorun bir parçası değildir.

14.5.2. Portafiltre Ağızlarının Temizliği/Ağızların Dozaj Haznesine Temasından Kaçınma

- A. Yarışmacının, portafiltre ağızlarındaki suyu veya kahve partiküllerini temizlemesi gerekir. Durulama, havlu kullanma ve parmaklarla silme, portafiltre ağızlarını temizlemek için kabul edilebilir yöntemlerdir.
- B. Öğütülmüş kahvenin sepet içine dağıtılması ve düzleştirilmesi sırasında, yarışmacı portafiltre

ağızlarını doğrudan dozaj haznesinin üzerine yerleştirmemelidir (Bu, suyun dozaj haznesini kirletmesine neden olabilir).

- C. Her özütlemeyen önce portafiltre ağızları temizse ve yarışmacı portafiltre ağızlarını dozaj haznesinin üzerine yerleştirmeyse, hakem bu maddeyi "Evet" olarak işaretleyecektir.

14.5.3. Sunum Boyunca Genel Hijyen

Hakem, bu puanı yarışmacının tüm sunum boyunca yerine getirdiği hijyen uygulamalarına göre belirleyecektir. Sunumun tamamı için hijyen uygunsay, hakem bu maddeyi "Evet" olarak işaretleyecektir.

Kabul edilemez uygulamalara örnekler:

- Ellerle yüze, ağza vb. dokunduktan sonra içecek hazırlamak.
- Zemine dokunmak ve ardından elleriyle içecek hazırlamak.

14.5.4. Bezlerin Doğru Kullanımı

Hakemler yarışmacının bezleri doğru ve hijyenik olarak kullanıp kullanmadığını değerlendirecektir.

Yarışmacı buhar çubuğu için, filtre sepetini temizlemek için ve tezgah için birer adet bez kullanmalıdır.

Kabul edilemez uygulamalara örnekler:

- Buhar çubuğunu temizlemek için o iş için olmayan bir bez kullanmak (bezi buhar çubuğunu temizlemek dışında başka bir amaçla kullanmak).
- Bir bezle hijyen veya gıda açısından güvenli olmayan herhangi bir şeye, örneğin, yüze, ağza vb. dokunmak.
- Zemine temas etmiş veya düşmüş bir bez kullanmak.

15. Duyusal Değerlendirme Prosedürü

Her yarışmacı 4 duyusal hakem tarafından değerlendirilecektir. Aşağıda duyusal skor kağıdının açıklaması yer almaktadır.

15.1. Espresso Değerlendirmesi - Bölüm I

- A. Espressolar, tüm duyusal hakemler tarafından aşağıdaki protokol kullanılarak değerlendirilecektir. Duyusal hakemler puanları kaydetmeden önce değerlendirmenin tüm adımlarını tamamlayacaktır.
- B. Duyusal hakemler, shot içindeki lezzet bileşenlerini karıştırmak için espressoyu bir kaşıkla (kaşığı önden arkaya doğru hareket ettirmek suretiyle) 3 kez karıştırdıktan sonra hemen tadına bakacaktır. Duyusal hakemler, espressoyu tam olarak değerlendirmek için en az 2 tam yudum alacaktır. Hakemler espressonun tadına kaşıkla bakmayacaklardır.
- C. Yarışmacılar, hakemlere espressonun nasıl değerlendirilmesini istediklerine dair belirli alternatif talimatlar vererek değerlendirme protokolünü geçersiz kılabilir. Talimatlar makul ise ve diğer kurallarla çelişmiyorsa, hakemler yarışmacı tarafından verilen tüm talimatlara

uymalıdır.

15.1.1. Krema

Hakem, fincandaki kremanın varlığını görsel olarak değerlendirecektir. "Evet" olarak işaretlenmesi için kremanın espressonun tüm yüzeyine yayılması ve herhangi bir delik veya açıklık içermemesi gerekir.

15.1.2. Tat Tanımlayıcılarının İsbetliliği

Hakemler, yarışmacı tarafından verilen tat (lezzet ve bitiş) tanımlayıcılarını ve açıklamaları dinleyecek ve bunları servis edilen içecek ile kıyaslayacaklardır. Sunulan içeceğin tat profili özellikli kahveyi desteklemelidir. Yarışmacının espresso için verdiği lezzet veya bitiş tanımlayıcıları bu madde altında dikkate alınacaktır. Bu puan, bu tanımlayıcıların espressonun lezzeti ve bitişiyile ne kadar tutarlı eşleştiğine dayanmaktadır. Tat tanımlayıcılarının belirtilmesi gerekir, aksi takdirde bu kategoriden 0 puan alınacaktır.

15.1.3. Dokusal Tanımlayıcıların İsbetliliği

Hakemler, yarışmacı tarafından verilen dokusal tanımlayıcıları ve açıklamaları dinleyecek ve bunları sunulan içeceğin gövdesi ve dokusu ile karşılaştıracaktır. Hakemler, verilen tanımlayıcıların espressolarındaki dokusal his ile ne kadar tutarlı eşleştiğini puanlayacaktır. Deneyim tanımlayıcılarla eşleşiyorsa fakat dokusal deneyim puanı düşükse yüksek puan verilemez. Herhangi bir tanımlayıcı belirtilmezse, yarışmacı bu puan için 0 alacaktır.

15.1.4. Tat Deneyimi

İçeceğin kalitesini belirlemek için espressonun tat deneyimi değerlendirilir. Hakemler, espressonun genel tat deneyiminin bileşenlerini hem espressonun lezzeti hem de bitiş bağlamında değerlendirecek, kalitelerini, birbirine ne kadar iyi uyduklarını ve birbirlerini ne kadar iyi tamamladıklarını belirleyeceklerdir. "Lezzet", temel tatların (tatlı, ekşi, tuzlu, acı ve umami dahil) ve aromatik niteliklerin bileşik algısı olarak tanımlanır. "Bitiş", kahvenin ağızdan ayrıldıktan sonra (yutulması veya tükürmesi yoluyla) kalan temel tatların ve aromatik niteliklerin bileşik hissi olarak tanımlanır. Hem özütleme kaynaklı tat bileşenleri hem de kahvenin kendisi değerlendirilecektir.

Tat bileşenlerinden biri veya birkaçı (örn., ekşi, buruk), espressonun lezzet deneyimini zayıflatırsa daha düşük puanlar verilir; aynı şekilde espressonun bitişini zayıflatırsa (örneğin, "bitter") daha düşük puanlar verilir. Tat bileşeni, genel tat deneyimine olumlu katkıda bulunuyorsa, daha yüksek puanlar verilir.

Espresso dengesizse (genel olumlu deneyimi azaltacak şekilde belirli bir tat bileşeninden yoksunsa veya bir tat bileşeni içerde fazla baskınsa), deneyim puanı azalır.

Not: Tat tanımlayıcılarının isbetliliği bu skor için dikkate alınmaz.

15.1.5. Dokusal Deneyim

Dokusal deneyimin veya ağızdaki hissin kalitesi değerlendirilir. Hakemler, servis edilen espressonun gövdesine ve dokusuna bağlı olarak ağızdaki kahvenin dokusal hissini değerlendirecektir. Espresso;



hazırlama, özütleme yöntemi ve espressoda kullanılan kahve ile ilişkili bir dokunsal deneyimine sahip olmalıdır.

“Gövde”, espresonun hafiften yoğuna kadar algılanan ağırlığı veya viskozitesi ile ilgilidir. Doku, tortuludan ipeksiye kadar algılanan (örneğin, “sulu”, “çayımsı”, “kadifemsi”) his olarak tanımlanır. Gövde ve doku kalitesi, espresonun ağızdaki dokunsal hissine bağlıdır. Hem hafif hem de yoğun bir gövde, ağızdaki doku kalitesi için yüksek puanlar alabilir. Gövde ve/veya doku espresso deneyimini azaltıyorsa (örneğin, “sulu”, “pürüzlü” veya “pudramsı”), daha düşük puanlar verilir. Gövde ve doku, espresso deneyimine olumlu katkıda bulunuyorsa, daha yüksek puanlar verilir. Kahve ağızdan çıktıktan sonra ortaya çıkan dokunsal deneyim, Dokunsal Deneyim kısmında dikkate alınacaktır (örn., kekremsi veya ipeksi).

15.2. Sütli İçecek Değerlendirmesi – Bölüm II

- A. Sütli içecekler tüm duyu hakemler tarafından aşağıdaki protokol kullanılarak değerlendirilecektir. Duyusal hakemlerin bu protokolü tutarlı bir şekilde takip etmesi önemlidir. Duyusal hakemler puanları kaydetmeden önce değerlendirmenin tüm adımlarını tamamlayacaktır.
- B. Duyusal hakemler önce sütli içeceğin görünüşünü değerlendireceklerdir. Ardından, fincanın herhangi bir yerinden ilk yudumu alacaklardır. İlk yudumdan sonra, duyu hakemler fincanın başka bir tarafından en az 1 yudum daha alacaklardır.
- C. Yarışmacılar, hakemlere sütli içeceğin nasıl değerlendirilmesini istediklerine dair belirli alternatif talimatlar vererek değerlendirme protokolünü geçersiz kılabilir. Talimatlar makul ise ve diğer kurallarla çelişmiyorsa, hakemler yarışmacı tarafından verilen tüm talimatlara uymalıdır.

15.2.1. Görsel Albeni

Hakemler, görsel puan belirlemek için sütli içeceğin görünümünü değerlendirecektir. Sütli içecek yüzeyi süt ve kahvenin renk kombinasyonuna, yüksek bir renk kontrastına, dengeli ve simetrik tasarıma ve pürüzsüz, mümkünse cam gibi bir parlaklığa sahip olmalıdır.

Sütli içeceklerin üzerine ilave baharat ve/veya toz eklenmesi kabul edilemez. Bunu yapmak, "Tat Deneyimi" kategorisinde 0 puan ile sonuçlanacaktır.

15.2.2. Tat Tanımlayıcılarının İsbetliliği

Hakemler, yarışmacı tarafından verilen tat (lezzet ve bitiş) tanımlayıcılarını ve açıklamaları dinleyecek ve bunları servis edilen içecek ile kıyaslayacaklardır. Bu puan, bu tanımlayıcıların sütli içeceğin tat deneyimi ile ne kadar isabetli eşleştiğine bağlıdır. Tat tanımlayıcılarının belirtilmesi gerekir, aksi takdirde bu kategoriden 0 puan alınacaktır.



15.2.3. Tat Deneyimi

Sütlü içecek, hemen tüketilebilir bir sıcaklıkta servis edilen 1 espresso ve buharla kıvam verilmiş süttten oluşan bir içecektir. İçeceğin dokusu ve sıcaklığı ile kahve ve süttün tadı, tat deneyimi değerlendirmesine dahil edilecektir. Sütlü içecek, süttün tatlılığı ve espresso arasında uyumlu bir dengeye sahip olmalıdır. Sunulan içeceğin tat profili (lezzet ve bitiş), süt ilavesiyle oluşturulan bir denge ile nitelikli kahveyi desteklemelidir.

15.3. İmza İçecek Değerlendirmesi – Bölüm III

İmza içecek değerlendirmeleri, yarışmacı tarafından sunulan seçeneklerin çeşitliliği nedeniyle değişiklik gösterir. Duyusal hakemler puanları kaydetmeden önce değerlendirmenin tüm adımlarını tamamlayacaktır.

15.3.1. Tat Tanımlayıcılarının İsbetliliği

Hakemler, yarışmacı tarafından verilen tat tanımlayıcılarını ve açıklamalarını dinleyecek ve bunları sunulan içeceklerle karşılaştıracaktır. Bu puan, bu tanımlayıcıların imza içeceğinin tadı (lezzet ve bitiş) ile ne kadar isabetli eşleştğine bağlıdır. Tat tanımlayıcılarının belirtilmesi gerekir, aksi takdirde bu kategoriden 0 puan alınacaktır.

15.3.2. İyi Açıklama, Takdim ve Hazırlama

Yarışmacı, imza içeceklerini hakemlere açıklamalıdır. Yüksek bir puan elde etmek için, açıklama, hakemlerin deneyimleyeceği bileşenler, hazırlama yöntemi ve lezzet ve/veya aromalar gibi olgusal noktaları içermelidir. Açıklama, kullanılan kahveyi ve kahve ile diğer bileşenler arasındaki bağlantıyı içermelidir.

Duyusal hakemler, yarışmacı tarafından bileşenlere, hazırlama yöntemine ve kahvenin kullanımına dair açıklamaları dinleyecekler ve not alacaklardır. Herhangi bir bilgi veya talimat verilmezse, hakemler imza içeceğinin nasıl değerlendirileceğini bireysel olarak seçecektir.

Yarışmacı, duyusal hakemlere içeceğin nasıl içileceğini (örneğin, koklama, karıştırma, yudumlama vb.) açıklamalıdır. Duyusal hakemler içme talimatlarını dinleyecek ve bunları ellerinden gelen en iyi şekilde uygulayacaktır. Herhangi bir bilgi veya talimat verilmezse, hakemler imza içeceğinin nasıl değerlendirileceğini bireysel olarak seçecektir. Her durumda, hakemler imza içeceğinden en az 2 yudum almalıdır.

Hakemler, imza içeceğini yalnızca 15 dakikalık sunum sırasında yarışmacıların yaptığı açıklamalara veya diğer gözlemlere göre değerlendirecektir. Sunum süresinin tamamlanmasından sonra yarışmacı tarafından yapılan herhangi bir açıklama hakemler tarafından dikkate alınmayacaktır.

15.3.3. Tat Deneyimi

Hakemler imza içeceği, espresso ve diğer bileşenlerin tat unsurlarının birbirine ne kadar iyi uyduğu ve imza içeceğin toplam deneyiminde birbirini ne kadar tamamladığına göre değerlendirecektir. Espresso



lezzetini taklit eden veya onunla birebir örtüşen bir lezzet profili sunan imza içecekler yüksek puan alamayabilir. Yeni lezzet deneyimleri yaratan imza içecekler daha yüksek puanlar alabilir.

Tat unsurlarından biri veya daha fazlası içeceğin deneyimini olumsuz etkiliyorsa (örn. "ekşi", "buruk"), daha düşük puan verilir. Tat unsurları içecek deneyimine olumlu katkı sağlıyorsa daha yüksek puan verilir.

İçecek dengesizse (yani, genel olumlu deneyimi olumsuz yönde etkileyen belirli bir unsur varsa veya bir unsur içeceğin önüne geçiyorsa), tat deneyimi puanı düşer.

Not: Tanımlayıcıların isabetliliği bu maddede dikkate alınmaz.

15.4. Barista Değerlendirmesi – Bölüm IV

15.4.1. Detaylara Dikkat/Tüm Aksesuarlar Mevcut

Tüm aksesuarlar el altında olmalı ve çalışma alanı iyi ve amacına uygun olarak düzenlenmelidir. Her şeyin kendi yeri ve amacı olmalıdır. Hakemler, yarışmacının aksilik veya dökülme durumunda yedek bardak ve aksesuarlara sahip olup olmadığına bakmalıdır. Hakemlerin su bardaklarının bittikçe doldurulması da detaya gösterilen özeni ortaya koyar. Espresso kaşık, peçete ve aromalandırılmamış su ile servis edilmelidir. Yarışmacı hakemlere espressoyu kaşık kullanmadan içme talimatı verirse, espresso bir peçete ve aromalandırılmamış su ile servis edilmelidir.

15.4.2. Sunum

Sunum, baristanın sunum becerileri ve performans konseptine göre değerlendirilir. Hakemler, kullanılan konsept, yöntem, teknik ve bileşenlerde özgünlük ararlar. Hakemler (kültür ve kişilik farklılıklarını hesaba katarak) doğal, net ve sade iletişim gibi noktaların yanı sıra iş akışını ve zamanı yönetme yeteneği gibi noktaları da dikkate alır. İyi müşteri hizmetleri becerileri (örneğin nezaket, özen, dikkat, göz teması vb.) de dikkate alınacaktır.

15.4.3. Kahve Bilgisi & Ekipman ve Alanın Doğru Kullanımı

Bu kategori servis edilen 12 içeceğin hazırlanmasının ötesinde, teknik, hazırlık ve daha geniş bir kahve anlayışının gösterilmesi gibi barista mesleğiyle ilgili gözlemlenen niteliklerin değerlendirilmesini içerir. Daha geniş kahve bilgisi, tohumdan fincana kadar kahve yetiştirme, kavurma ve hazırlama sürecinin yanı sıra ekipmanın doğru kullanımına ilişkin dolaylı bir anlayışı da içerir. Hakemler, açıklananlar ile sunulanların arasında güçlü bir korelasyon olmasını bekleyeceklerdir. Yarışmacı, sunumuna ve kahvesine hakim bir kahve profesyoneli olduğunu göstermelidir.

15.5. Hakemlerin Genel İzlenimi – Bölüm V

"Genel izlenim" puanı, performansın bileşik izlenimini bütünüyle yakalamayı amaçlamaktadır. Hakem, konseptin barista tarafından nasıl desteklendiğini ve sunumunu; üç kahve setinin konsepti nasıl tamamladığı/vurguladığını düşünmelidir. Bazı örnek yol gösterici sorular aşağıda yer almaktadır.



Örneğin: Performans kahve ile daha derin bir bağlantıya ilham verdi mi? Baristanın performansı, kahve ağının bir bölümünü benzersiz bir şekilde aydınlattı mı? Performansı nitelikli kahve hakkında yeni düşünceler uyandırdı mı? Deneyim sürükleyici, düşündürücü veya nitelikli kahve için başka bir açıdan önemli miydi? Performans bilgilendirici ve ilham verici miydi? İçeceklerin, konseptin ve içeriğin hakemlere sunulmasının bileşik deneyimi ne kadar olumluydu? Performans kahve zanaatını yüceltti mi? Hakem, performans hakkındaki kendi izlenimlerine dayanarak, puanlama ölçeğinin tamamını kullanmakta özgür olmalıdır.

16. Dünya Barista Şampiyonasında İtirazlar

16.1. Hakemle İlgili Sorunlar

Puanlama ile ilgili soruların çoğu yarışmacıların bilgilendirilmesi sırasında yanıtlanacaktır. Bir yarışmacının 1 veya daha fazla hakem tarafından verilen puanlara itiraz etmesi halinde, yarışmacı itirazını açıklamak üzere yarışmacı bilgilendirme toplantısı sırasında başhakem ile görüşebilir. Başhakem müsait değilse, yarışmacı sahada Hakem Operasyon Lideri ile görüşebilir. Sorun çözülmezse, yarışmacı WCE'ye yazılı olarak itiraz edebilir (İtirazlar Bölümüne bakınız). Bu durum, hakem ve WCE Yarışma Operasyonları Komitesi tarafından gözden geçirilecektir. Sahada karar vereceklerdir ve WCE Yarışma Operasyonları Komitesinin bir temsilcisi yarışmacıyı karar hakkında bilgilendirecektir.

Başhakemin veya diğer herhangi bir WBC personelinin bir yarışmacının değerlendirilmesi sırasında bir WBC hakeminin olası dürüst olmayan davranışını keşfetmesi veya bundan şüphelenmesi durumunda aşağıdakiler uygulanacaktır:

- Başhakem, resmi skor tutucudan ilgili tüm skor kağıtlarının verilmesini talep edecektir.
- Başhakem, durumu değerlendirmek için WBC hakem(ler)i, WCE Personeli ve WCE Yarışma Operasyonları Komitesi Başkan(lar)ı ile görüşecektir.
- WCE Personeli ve WCE Yarışma Operasyonları Komitesi Başkan(lar)ı daha sonra konuyu kapalı bir toplantıda karara bağlayacaktır.
- Sahtekârlık konusu kapsamlı ise, WCE Yarışma Operasyonları Komitesi Başkan(lar)ı, WBC hakeminin gelecekte WBC tarafından onaylanan herhangi bir yarışmada görev yapmaktan men edilmesine karar verme yetkisine sahiptir.

16.2. Yarışmacıyla İlgili Sorunlar

Bir yarışmacının yarışma sırasında WBC ile ilgili bir iddia veya itirazı varsa, yarışmacı WBC etkinlik organizatörü ile iletişime geçmelidir. Bunun üzerine etkinlik organizatörü sorunun WBC esnasında yerinde çözümlenip çözülemeyeceğini veya WBC sonrasında yazılı bir itiraz gerektirip gerektirmeyeceğini belirleyecektir.

WBC etkinlik organizatörü, itiraz ve/veya iddianın WBC esnasında yerinde çözülebileceğine karar verirse, adil temsili sağlamak için ilgili taraf veya taraflarla iletişime geçecektir. Yarışmacının itiraz ve/veya iddiası



tartışılıp WBC etkinlik organizatörü ve WCE Hakem Operasyon Liderinin atadığı temsilcisi tarafından sahada, ortak bir karar verilecektir. WBC etkinlik organizatörü, yarışmacıyı bu karar hakkında bilgilendirecektir.

16.3. İtirazlar

Bir kişi bir karara katılmazsa, WCE Yarışma Operasyonları Komitesi'ne yazılı olarak itirazda bulunabilir. Komite tarafından alınan tüm kararlar nihaidir.

İtiraz mektubu aşağıdakileri içermelidir:

- Ad
- Tarih
- Şikayetin açık ve öz bir beyanı
- Tarih ve saat referansları (varsa)
- Yorumlar ve önerilen çözüm
- İlgili taraf/taflar
- İletişim bilgileri

Bu bilgileri içermeyen herhangi bir yazılı itiraz/iddia dikkate alınmayacaktır. Tüm kişiler yazılı şikayetlerini veya itirazlarını olaydan sonraki 24 saat içinde WBC Etkinlik Yöneticisine e-posta yoluyla info@worldcoffeeevents.org adresine göndermek zorundadır.

16.4. Yarışma Strateji Komitesi Tarafından İncelenen İtirazlar

WCE Yarışma Strateji Komitesi, yazılı şikayetleri veya itirazları inceleyecek ve mümkün olan en kısa sürede yanıt vermeye çalışacaktır. Lütfen nihai kararın mektup alındıktan sonraki 30 gün içinde alınacağını unutmayın. WCE Yarışma Strateji Komitesi, nihai kararları içeren e-posta ile yazılı olarak kişiyle iletişime geçecektir.

17. Yarışma Kurulu Etkinlikleri

17.1. Yarışma Kurullarındaki Kural Farklılıkları

Aşağıda, Ulusal Yarışma kuralları ile Dünya Şampiyonası kuralları arasındaki bazı önemli zorunlu farklılıkların bir listesi bulunmaktadır (Kurallar & Düzenlemelerde yazıldığı gibi).

Yarışma Kurulları için izin verilen lojistik ayarlamalar hakkında ek bilgiler de bulunmaktadır.

Zorunlu Farklar:

- Ulusal Yarışmalar 4 duysal hakem, 2 teknik hakem ve 1 başhakem ile yürütülecektir.
- Yarışma Kurullarının, verilen espresso makinelerinde tüm grup başlıkları için tek bir sıcaklık kullanmaları gerekmektedir.



- Yarışma Kurullarının aşağıda gösterildiği gibi tek bir standart istasyon düzeni kullanmaları ve masa boyutlarının belirtilen aralıklara mümkün olduğunca yakın olması gerekmektedir. Dairesel veya kare şeklinde medyanın giremediği bir alan ihtiyaca göre kullanılabilir. Değirmen espresso makinesinin her iki tarafında da bulunabilir.

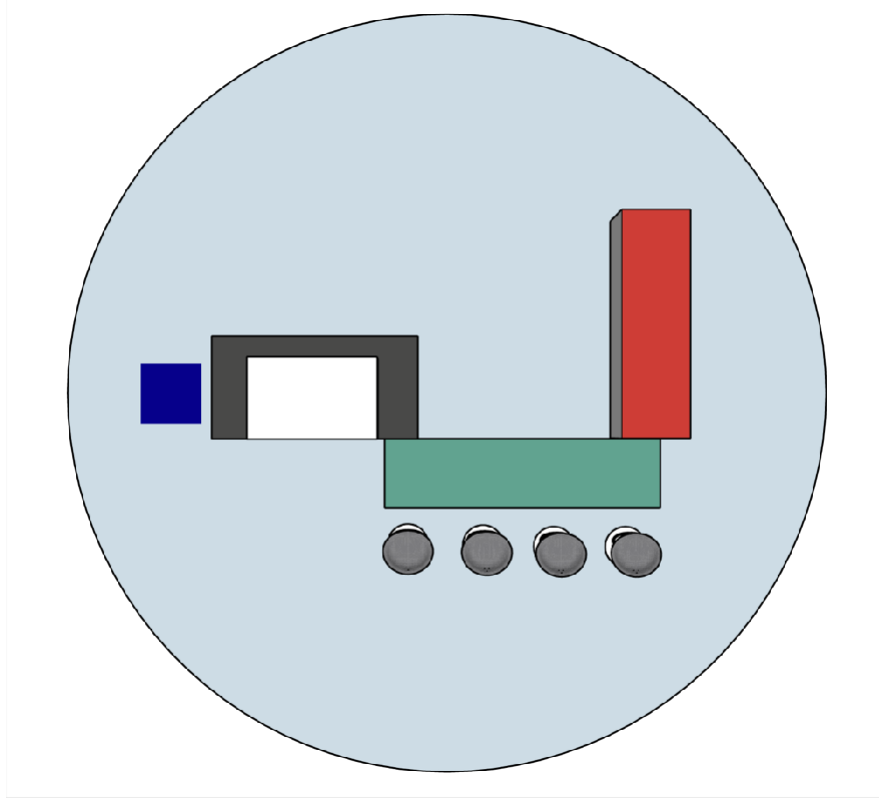

Espresso Makinesi Masası (180 cm Uzunluk x 90 cm Genişlik x 75-100 cm Yükseklik)

Sunum Masası (180-240 cm Uzunluk x 60-75 cm Genişlik x 75-100 cm Yükseklik)

Çalışma Masası (180 cm Uzunluk x 60-75 cm Genişlik x 75-100 cm Yükseklik)

Çöp Kutusu

Medyanın giremediği çember veya kare alan (7m çap)

Yarışma Kurulu Etkinliği İçin İzin Verilen Lojistik Düzenlemeleri:

- **Yerel Kanunlara/Yönetmeliklere Uygunluk:** Yarışma Kurulları, gerektiğinde yerel yasalara ve/veya düzenlemelere uymak için ulusal kurallarını değiştirebilir. Önerilen tüm değişiklikler etkinlikten önce onay için info@worldcoffeeevents.org adresine gönderilmelidir.
- **Turlar/Yarışma Prosedürü:** Yarışma Kurulları, Şampiyona içindeki tur sayısını değiştirebilir. Tur sayısı ve tur başına yarışmacı sayısı değişebilir (örneğin, bir Yarışma Kurulu yarışmacı sayısına ve etkinlik lojistiğine bağlı olarak yarı finalleri çıkarabilir veya sadece bir turluk bir yarışma düzenleyebilir).

Takım Barı turu, Yarışma Kurulu Şampiyonasında gerekli değildir.

- **Asgari Yarışmacı:** Ulusal Şampiyonada en az 6 yarışmacı bulunmalıdır. Asgari 6 yarışmacıya ulaşılamazsa, Yarışma Kurulları, planlanan yarışmadan en az 2 hafta önce Bölgesel Topluluk Yöneticisi ile iletişime geçmelidir.
- **Eleme Turları:** Yarışma Kurulları, Şampiyonalarından önce eleme yarışmaları düzenleyebilir. Ön eleme yarışmalarının yapısı Yarışma Kuruluna bağlıdır ve küçük format farklılıkları içerebilir (Örneğin; 4 yerine 2 duyuşal hakem veya 3 yerine 2 içecek servisi olabilir). Yapı, Şampiyona için değiştirilemez, yalnızca Şampiyona etkinliğine giden yolda ön eleme yarışmaları için değiştirilebilir. Ön eleme yarışmaları için WCE Temsilcileri gerekli değildir. Şampiyona Etkinliği için WCE Temsilcileri gereklidir.
- **Alıştırma Zamanı:** Yarışmacılar için programlanmış alıştırma süresi değişebilir ve Yarışma Kurulu tarafından belirlenir. Ancak, her yarışmacı aynı miktarda planlanmış alıştırma süresine sahip olmalıdır.
- **Alıştırma Yeri:** Alıştırmalar sahnede, sahne arkasında veya saha dışında olabilir. Yarışmacının alıştırma süresinin yeri, Yarışma Kurulu tarafından belirlenecektir.
- **Sağlanan Ekipman:** Yarışma Kurulları WCE ile aynı sponsorlu ekipmanı kullanmak zorunda değildir. Yarışma Kurulu bir ekipman sponsoru bulursa ekipman gereksinimlerini bağımsız olarak belirleyebilir.
- **Skor Kağıdı Teslimi:** Yarışma Kurulları, basılı skor kağıtlarını etkinlikte yarışmacılara verebilir veya yarışmadan sonra e-posta ile yarışmacılara gönderebilirler.
- **Mikrofonlar ve Müzik:** Yarışma Kurulları, mekana ve mevcut görsel-işitsel ekipmana bağılı olarak yarışmacıların müzik çalmasına ve kablosuz mikrofon takmasına izin verebilir veya vermeyebilir.
- **Yarışmacı Bilgilendirmesi:** Hakemlerin yarışmacılara bilgilendirme toplantısı yapmak için fırsatları olacaktır. Bu bilgilendirme programı Yarışma Kurulu tarafından belirlenecektir. Bilgilendirme etkinlik sırasında ve/veya sonrasında olabilir.
- **Yarışmacı Oryantasyonu:** Tüm yarışmacılar yarışmadan önce aynı bilgileri almalıdır. Tüm yarışmacılar hangi ekipmanın kullanılacağı, alıştırma saatleri, yarışma takvimi vb. konularda bilgilendirilmelidir.

17.2. Ulusal Yarışmada İtirazlar

Bir yarışmacının etkinlik esnasında Ulusal Şampiyona ile ilgili bir itirazı veya iddiası varsa, ilk adım olarak etkinlik organizatörü ve/veya WCE Temsilcisi ile yerinde iletişime geçmelidir. Tüm sorunlar bir an önce çözülmeye çalışılmalıdır. En etkili ve uygun çözüm yerinde çözümdür. Yarışmanın sona ermesinden sonra yapılan itirazlarda etkili bir şekilde uzlaşmak daha zor olacaktır.



Etkinlik organizatörü, itiraz ve/veya iddianın yerinde çözülebileceğine karar verirse, adil temsili sağlamak için ilgili taraf veya taraflarla iletişime geçecektir. Yarışmacının itiraz ve/veya iddiası tartışılacaktır ve WCE Temsilcisi ve etkinlik organizatörü birlikte sahada ortak bir karar verecektir. Etkinlik organizatörü ve/veya WCE Temsilcisi, yarışmacıyı bu karar hakkında bilgilendirecektir.

Sorunun yazılı bir itiraz gerektirmesi halinde, bu itiraz, yukarıdaki "İtiraz" bölümünde listelenen tüm unsurlar dahil olmak üzere, olaydan sonraki 24 saat içinde doğrudan Yarışma Kurulu ve WCE Temsilcisine e-posta yoluyla yapılmalıdır. İtirazın lojistikle ilgili olması durumunda, bunu soruşturmak ve varsa anlaşmazlığı gidermek tamamen Yarışma Kurulunun sorumluluğundadır. İtiraz hakem veya kurallarla ilgiliyse konuyu WCE Temsilcisi araştırabilir ve bir uzlaşma yolu önerebilir. Yarışma Kurulu ve WCE Temsilcisi, tüm yazılı itirazları aldıktan sonraki 24 saat içinde konuyu WCE'ye bildirmelidir. Bununla birlikte, WCE, Yarışma Kurulu hakemlerini veya gönüllülerini doğrudan onaylamaz veya onların yöneticiliğini yapmaz. Bu nedenle de eylemleriyle ilgili anlaşmazlıkları gidermesi gerekmez. Yarışma Kurulu etkinliklerinden gelen itirazların ele alınması zaman alabilir ve itirazda bulunan kişi 30 gün içinde çözümlenmesini beklemelidir.

